

# Cassina

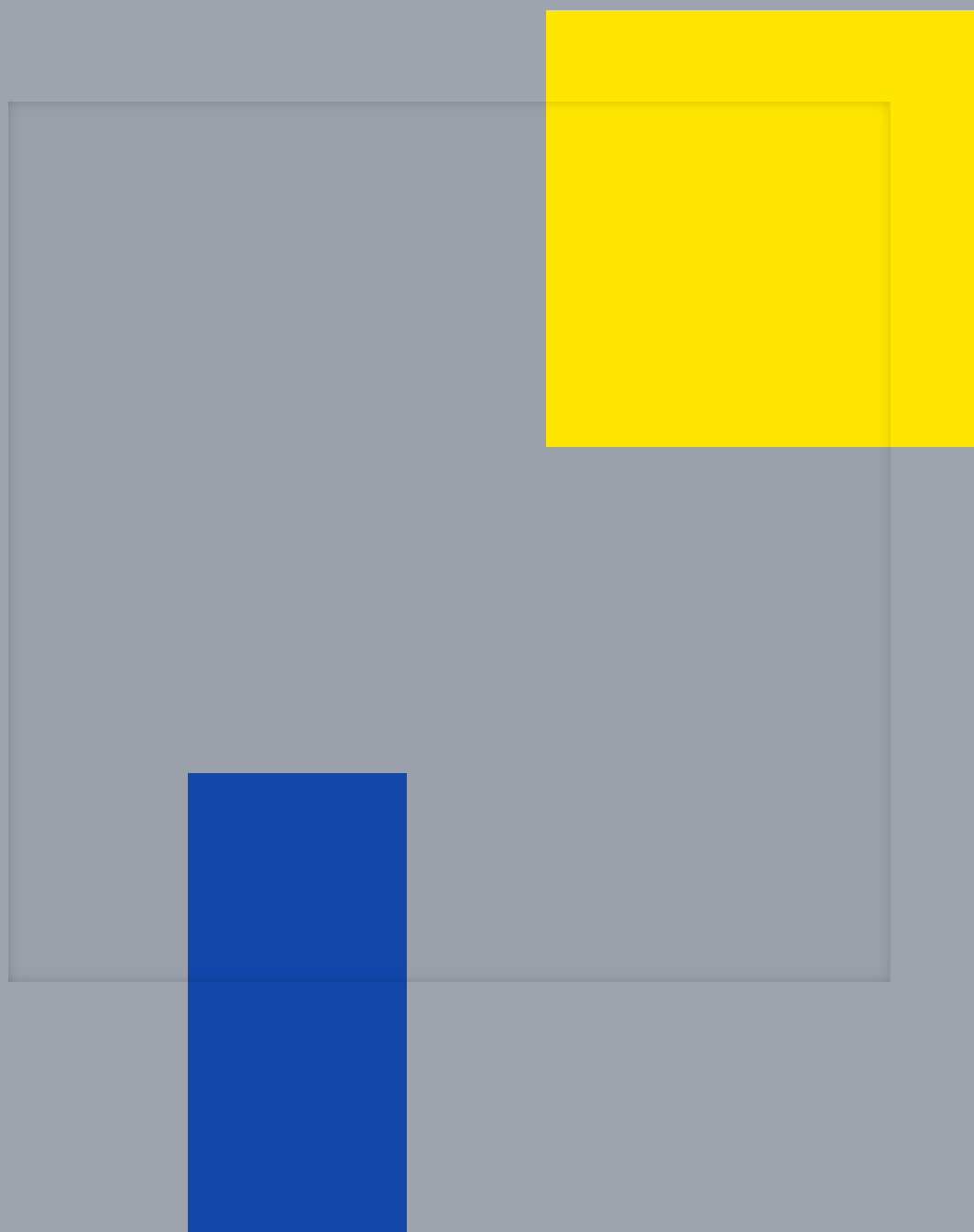

G.T. Rietveld Collection

Since 1973



**Cassina**

Gerrit Thomas  
Rietveld



Collection  
Gerrit T. Rietveld

[www.cassina.com](http://www.cassina.com)

## Contenuti Contents

## Contenus Inhalte

2	8	Biografia Biography	Biographie Biographie
	12	Il rapporto con gli eredi The relationship with the heirs	Die Beziehung zu den Erben La relation avec les ayants-droit
	16	Il processo di riedizione The re-edition process	Der Re- Editionsprozess Le processus de réédition
	24	Marchiatura Identifying marks	Markierung Marquage
	28	Carta d'identità Identity card	Identitätskarte Carte d'identité
	30	De Stijl	
	34	Casa Schroeder Schroeder house	Schroeder haus Maison Schroeder
	40	Padiglione Sonsbeek Sonsbeek Pavilion	Pavillon Sonsbeek Sonsbeek-Pavillon

48	635 Red and Blue		3
52	635 Black Red and Blue Zeilmaker version		
56	280 Zig-Zag		
64	637 Utrecht		
74	637 Utrecht XL		
76	637 Utrecht Baby		
78	637 Utrecht C90 Limited Edition		
84	Misure dei prodotti Products sizes	Maße der Produkte Dimensions des produits	
86	Abaco		

4



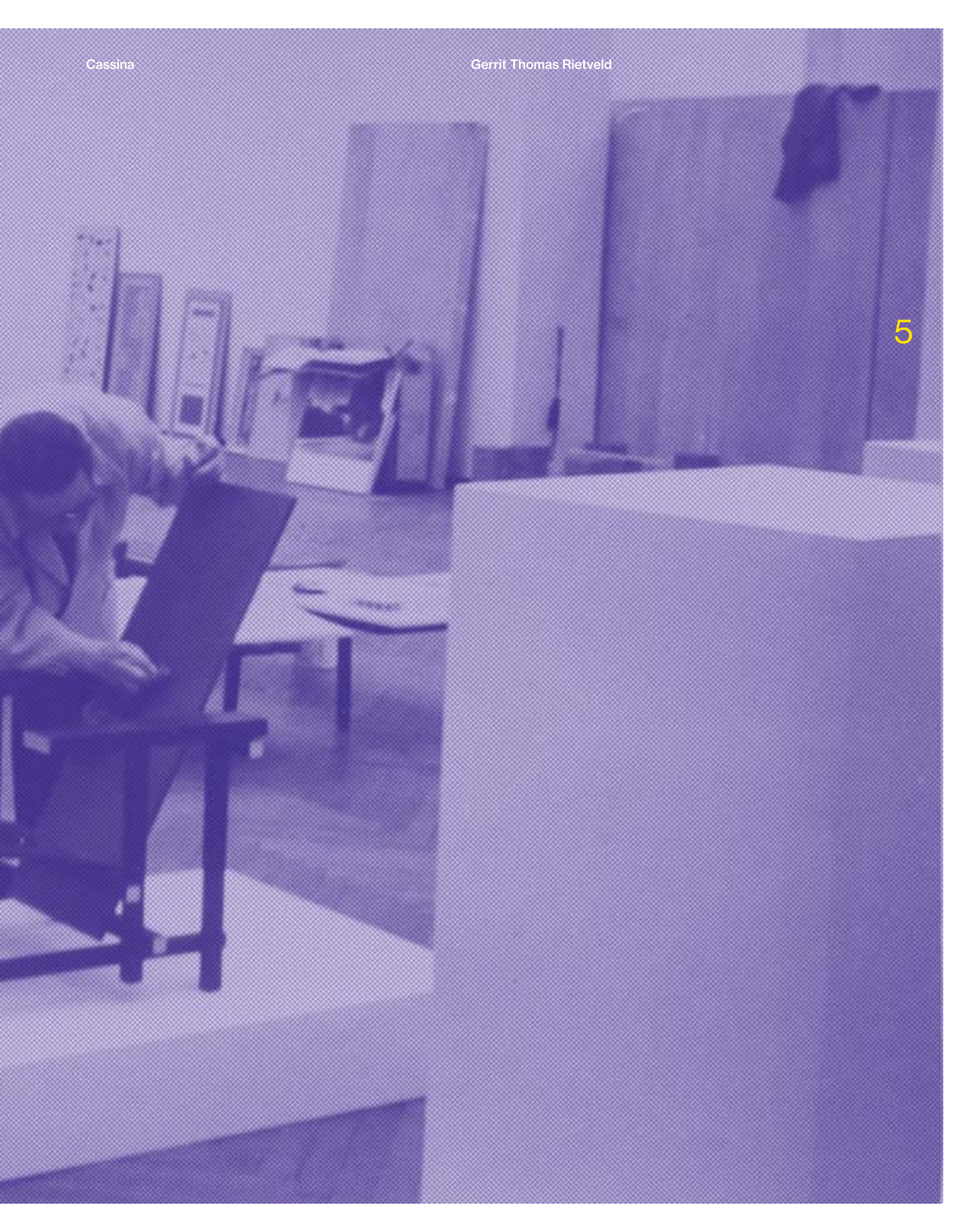

# De Stijl

6



1920 Baby chair, orthogonal lines



1920 c.a Black Red and Blue, Zeilmaker version, an example among the different monochrome and coloured versions



1918 Slat chair, natural wood version



1923 Red and Blue chair, iconic coloured version

1917

1918

1921

1922

1924

1928

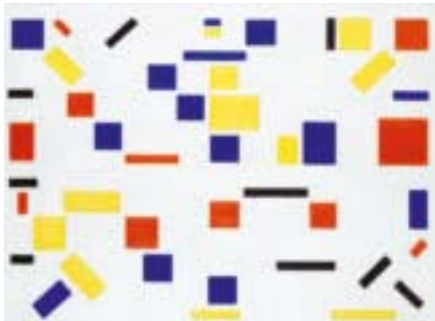

1917 B. van der Leek, Composition nr. 8



1921 P. Mondrian Composition with big red plane yellow, black, gray and blue



1928 Café Aubette Theo van Doesburg, Strasbourg



1923 Til Brugman living-music room, Den Hague Colour composition by V.Huszár. Red and Blue chair white version



1922 Hartog Cabinet, Maarsen



1924 Casa Schroeder, Utrecht



# Rietveld's research on furniture

Experimentation for industrial production



1928 chair, tubular steel frame



1934 Crate chair, ready made



Aluminium chair, folded metal



1930 First model armchair, plywood bending



1934 Zig Zag, oblique lines



1935 Utrecht armchair, geometric comfort



Cassina Production

1930

1934

1935

1942

1955

1973



1954 Biennale Netherland Pavilion, Venice



1955 Sonsbeek Pavilion, Arnhem

## Biografia

### 8

ITA

Gerrit Thomas Rietveld nasce a Utrecht il 24 giugno 1888. In lui sembrano emergere due personalità, così ben definite da far sembrare la sua opera come non appartenente ad un unico artista. La prima, quella dell'ebanista artigiano del linguaggio primordiale, che reinventa sedie e mobili come se prima di lui nessuno ne avesse mai costruiti, seguendo un suo codice strutturale del tutto personale; la seconda, quella dell'architetto dalle formule eleganti, impegnato ad affermare nel contesto dell'architettura europea la tesi razionalistica e neoplastica. Le due attività si alternano, si sovrappongono e si fondono in una perfetta osmosi, dipanandosi in una logica sequenza.

Nel 1918 Rietveld aderisce al movimento "De Stijl", costituitosi attorno all'omonima rivista fondata l'anno prima da Theo van Doesburg. Il gruppo assimila e traduce in ideologia, portandole poi alle estreme conseguenze, certe leggi sulla scomposizione dinamica già espresse in pittura dal cubismo e formandosi alla lezione architettonica del grande Frank Lloyd Wright, a quel tempo già largamente diffuso in Europa.

Rietveld, collaborando prima con Robert van't Hoff e successivamente Vilmos Huszar, successivamente con Theo van Doesburg e Cornelis van Eesteren, diviene ben presto uno dei più prestigiosi interpreti del verbo neoplastico.

Tra le sue opere più importanti sono da ricordare: casa Schröder a Utrecht del 1924, le "Row-Houses" a Utrecht del 1931/34, il padiglione olandese alla Biennale di Venezia del 1954, il Sonsbeek Pavilion ad Arnhem e il Museo Van Gogh ad Amsterdam del 1955. Tra i suoi mobili, altrettanto importanti, vi sono: la poltrona "Red and Blue" (1918), la sedia "Zig-Zag" (1934) e la poltrona e il divano "Utrecht" (1935).

## Cassina

p 4-5: Roma 1960, Gerrit T. Rietveld con la sedia Red and Blue alla mostra sul neoplasticismo.

In basso: Rietveld, seduto sulla Red and Blue, davanti all'ingresso del suo laboratorio, in una foto forse del 1917, attorniato dai suoi aiutanti.

Marchio del laboratorio di Utrecht.

Nella pagina successiva: l'appartamento di Rietveld a Utrecht; il Maestro siede sulla sua sedia a struttura tubolare (1928), mentre alle spalle si scorge una Red and Blue in versione total black (1947).

## Gerrit Thomas Rietveld

p 4-5: De Stijl exhibition Rome 1960, Gerrit T. Rietveld with Red and Blue chair.

Below: G.T.Rietveld in front of the furniture workshop at 25, Adriaan van Ostadelaan, Utrecht, 1917 about.

Trade-mark of the furniture workshop, Utrecht.

Next page: Rietveld's apartment at 8 Vredenburg, Utrecht with Rietveld sitting on his tube-framed chair (1928). Behind him a total black Red and Blue (1947).

S. 4-5: 1960 Gerrit T. Rietveld mit dem Stuhl Red and Blue auf der dem Neoplasticismus gewidmeten Ausstellung in Rom.

Unten: Rietveld auf dem Stuhl Red and Blue sitzend vor dem Eingang zu seinem Atelier, zusammen mit seinen Assistenten auf einem Foto, das wahrscheinlich aus dem Jahr 1917 stammt.

Marke des Ateliers in Utrecht.

Auf der nächsten Seite: Rietvelds Wohnung in Utrecht. Der Meister sitzt auf seinem Stuhl mit Rohrgestell (1928), während hinter ihm ein Stuhl Red and Blue in der Ausführung total black (1947) zu sehen ist.

p 4-5: 1960, Gerrit T. Rietveld avec la chaise Red and Blue à l'exposition De Stijl à Rome.

En bas: Rietveld, assis sur la chaise Red and Blue, devant son atelier, dans une photo probablement du 1917, avec ses employés.

Marque de l'atelier de Utrecht.

Page suivante: l'appartement de Rietveld à Utrecht; le maître est assis sur sa chaise avec une structure en métal (1928); derrière on peut voir une chaise Red and Blue dans une version total black (1947).



9



Cassina

Gerrit Thomas Rietveld



## Biography

### ENG

Gerrit Thomas Rietveld, born in Utrecht on 24 June 1888, seems possessed of two personalities, each so distinct that one might take his work to be that of more than one artist. The first personality is that seen in the craftsman cabinet-maker working in a primordial idiom, re-inventing chairs and other furniture as if no one had ever built them before him and following a structural code all of his own; the second is that of the architect working with elegant formulas, determined to drive home the rationalist and neoplastic message in the context of European architecture. The two activities alternate, overlap, and fuse in a perfect symbiosis unfolding then into a logical sequence. In 1918 Rietveld joined the "De Stijl" movement which had sprung up around the review of that name founded the year before by Theo van Doesburg. The group assimilated and translated into ideology certain laws on the dynamic breakdown of compositions (carrying them to an extreme) that had already been expressed in painting by the cubists: the "De Stijl" artists also carefully studied the architectonic lesson taught by the great Frank Lloyd Wright, whose influence was widely felt in Europe at that time. Collaborating first with Robert van't Hoff and Vilmos Huszar, then with Theo van Doesburg and Cornelis van Eesteren, Rietveld soon became one of the most distinguished interpreters of the neoplastic message. Among his most important works are: the Schröder house at Utrecht (1924); the "Row Houses" at Utrecht (1931-34); the Dutch pavilion at the Venice Biennial (1954); the Sonsbeek Pavilion at Arnhem (1955) and the Van Gogh Museum in Amsterdam (1955). Out of his equally important furniture, the "Red and Blue" armchair (1918), the "Zig-Zag" chair (1934) and the "Utrecht" armchair and sofas (1935).

### DEU

Gerrit Thomas Rietveld, geboren in Utrecht am 24. Juni 1888, scheint zwei so unterschiedliche Persönlichkeiten in sich zu vereinen, dass man meinen könnte, seine Arbeiten stammten von mehr als einem Künstler. Die erste Persönlichkeit steckt im Kunstschreiner, der in einer ursprünglichen Ausdrucksweise arbeitet, Stühle und andere Möbel neu erfindet, als ob niemand zuvor sie gebaut hätte, und einem gänzlich eigenen strukturellen Code folgt; die zweite Persönlichkeit ist der Architekt, der elegante Formeln benutzt und dazu entschlossen ist, die rationalistische und neoplastizistische Botschaft im Kontext der europäischen Kultur zu vermitteln. Die beiden Tätigkeitsbereiche überlappen einander und verschmelzen in einer perfekten Osmose, um sich dann in einer logischen Folge zu entfalten. Im Jahre 1918 trat Rietveld der Bewegung „De Stijl“ bei, die aus einer im Jahre zuvor von Theo van Doesburg gegründeten Strömung hervorgegangen war. Die Gruppe assimilierte und übersetzte einige Gesetze über die dynamische Aufschlüsselung von Kompositionen (indem sie ins Extreme getrieben werden), die bereits von den Kubisten in der Malerei zum Ausdruck gebracht worden waren: die Künstler von „De Stijl“ widmeten sich auch einer sorgfältigen Analyse der architektonischen Lektionen des großen Frank Lloyd Wright, dessen Einfluss damals in Europa deutlich zu spüren war. Durch seine Zusammenarbeit mit Robert van't Hoff und Vilmos Huszar und später mit Theo van Doesburg und Cornelis van Eesteren wurde Rietveld bald einer der herausragendsten Interpreten der neoplastizistischen Botschaft. Zu seinen wichtigsten Werken gehören: das Schröder Haus in Utrecht (1924); die „Reihenhäuser“ in Utrecht (1931-34); der niederländische Pavillon bei der Biennale in Venedig (1954); der Snsbeekpavillon in Arnhem (1955) und das Van Gogh Museum in Amsterdam (1955). Aus seinen ebenso bedeutenden Möbelkreationen „Red and Blue“ (1918), „Zig-Zag“ (1934), „Utrecht“ (1935).

### FRA

Gerrit Thomas Rietveld est né à Utrecht en 1888: deux personnalités semblent émerger en lui, si bien définies que son œuvre ne semble pas appartenir à un seul et unique artiste. La première, celle de l'ébéniste artisan du langage primordial, qui réinvente les chaises et le meubles comme si, avant lui, personne n'en avait jamais construit, suivant son code structural tout à fait personnel. La seconde, celle de l'architecte des formules élégantes, engagé à affirmer dans le contexte de l'architecture européenne la thèse rationaliste et néoplastique. Les deux activités s'alternent, se superposent et se fondent en une parfaite osmose, se dévidant en une séquence logique. En 1918, Rietveld adhère au mouvement «De Stijl», qui s'est constitué autour de la revue homonyme fondée l'année précédente par Theo van Doesburg. Le group assimile et traduit en idéologie, les portant ensuite aux plus extrêmes conséquences, certaines lois sur la décomposition dynamique déjà exprimées en peinture par le cubisme et se formant à la leçon architectonique du grand maître américain Frank Lloyd Wright, déjà largement diffusée en Europe. Rietveld en collaborant d'abord avec Robert van't Hoff, Vilmos Huszar et plus tard avec Theo van Doesburg et Cornelis van Eesteren, devient très tôt l'un des plus prestigieux interprètes du verbe néoplastique. Parmi ses œuvres les plus importantes, il faut rappeler la «Maison Schröder» à Utrecht de 1924, les «Row-Houses» à Utrecht de 1931/34, le pavillon hollandais à la Biennale de Venise de 1954, le Spavillon Sonsbeek à Arnhem et le Musée Van Gogh à Amsterdam de 1955. Parmi ses meubles, tous aussi importants, les chaises «Red and Blue» (1918) et «Zig-Zag» (1934), le fauteuil et canapé «Utrecht» (1935).

## Il rapporto con gli eredi

12

ITA

Cassina ha acquisito i diritti di riedizione degli arredi di Rietveld nel 1972. Sul “Corriere della sera” del 16 marzo 1972 apparve questo annuncio: “La Cassina S.p.A. informa di aver acquisito i diritti esclusivi di riproduzione per tutti i mobili ed oggetti d’uso di Rietveld, dagli eredi di lui, residenti ad Amsterdam. Gerrit T. Rietveld è uno dei più significativi esponenti del “DE STIJL” il movimento artistico sorto in Olanda attorno al 1920, nel cui ambito si è espresso il maggior contributo olandese alle arti figurative, all’architettura e al design del nostro secolo. Le sue opere hanno inciso profondamente nel linguaggio artistico europeo, stabilendo un’originale sintassi di forme, materiali e spazio”.

Questo messaggio segnalava la felice conclusione di una lunga, complessa ma anche piacevole trattativa tra la Cassina e la famiglia Rietveld, rappresentata dalla figlia maggiore del Maestro, Elisabeth, e dal marito, Derk Eskes. L’architetto Daniele Baroni fu il primo consulente per l’opera di ricostruzione dei primi due modelli messi in produzione, la sedia Zig-Zag e la poltrona Red and Blue, e per la progettazione grafica degli strumenti di comunicazione. Questo lavoro fu successivamente seguito da Filippo Alison, storico curatore e fondatore di quella che diverrà la Collezione Cassina I Maestri, a partire dal 1973 con l’acquisizione dei diritti sull’opera di Mackintosh.

I primi prototipi furono realizzati al Centro Ricerche Cassina con l’assistenza di G.A van de Groenekan, il collaboratore più diretto di Rietveld; la sua presenza permise un interessante raffronto tra la tecnica costruttiva originaria e il know-how tecnologico della Cassina.

Il contratto è stato rinnovato negli anni grazie ad accordi tra Cassina, la Rietveld Foundation, a cui gli eredi hanno affidato la tutela del copyright dell’opera del maestro e la Pictoright Foundation, a cui è stato conferito un mandato esclusivo e l’autorità di esercitare e tutelare i diritti d’autore della produzione di G.T Rietveld.

L'annuncio apparso sul "Corriere della sera" il 16 marzo 1972.

Presentazione della collezione Rietveld; gli eredi Rietveld allo showroom Cassina a Milano, 30 maggio 1972.

Announcement in the "Corriere della sera" published on 16 March 1972.

Presentation Rietveld's collection, Rietveld Heirs, Cassina Showroom Milan, 30 May 1972.

Die im "Corriere della sera" am 16. März 1972 veröffentlichte Anzeige.

Präsentation der Rietveld-Kollektion. Rietvelts Erben im Cassina-Showroom in Mailand, 30 Mai 1972.

Announce sur "Il Corriere della Sera" du 16 mars 1972.

Presentation de la collection Rietveld; les héritiers Rietveld au showroom Cassina à Milan, 30 mai 1972.



---

**Cassina** 

La Cassina S.p.A. informa di aver acquisito i diritti esclusivi di riproduzione per tutti i mobili ed oggetti d'uso di Rietveld, dagli eredi di lui, residenti ad Amsterdam.

**Gerrit T. Rietveld**  
 è uno dei più significativi esponenti del "De Stijl", il movimento artistico sorto in Olanda attorno al 1920, nel cui ambito si è espresso il maggior contributo olandese alle arti figurative, all'architettura ed al design del nostro secolo. Le sue opere hanno inciso profondamente nel linguaggio artistico europeo, stabilendo un'originale sintassi di forme, materiali e spazio.

---

Lettera di Elisabeth Eskes Rietveld, erede Rietveld, a Cassina, in occasione dell'anniversario del maestro. Per celebrare il centenario della nascita di Rietveld Cassina mise in produzione la poltrona Utrecht.

Letter from Rietveld's heir Elisabeth Eskes Rietveld to Cassina in occasion of the Rietveld anniversary. Cassina put in production the Utrecht armchair to celebrate the centenary of Rietveld's birth.

Schreiben von Elisabeth Eskes Rietveld, Rietvelts Erbin, an Cassina zum Jubiläum des Meisters. Aus Anlass der Feier zum hundertsten Jahr nach Rietvelts Geburt nahm Cassina die Produktion des Sessels Utrecht auf.

Lettre de Elisabeth Eskes Rietveld, héritier de Rietveld, à Cassina, en occasion de l'anniversaire du Maître. Pour le centenaire de la naissance de Rietveld Cassina mit en production le fauteuil Utrecht.

Amsterdam  
26 gennaio 1988

14

Cari Amici,

Ni ringrazio per la vostra lettera di 19 gennaio 1988. Sono molto commossa per le parole che avete dedicato a mio padre.

Mio padre era nato il 24 giugno 1888 e morto il 26 giugno 1964.

Purtroppo poco tempo fa sono morti l'uno dopo l'altro Wim Rietveld e Jan Rietveld. Adesso sono restate di sei figlioli soltanto mia sorella ed io. Siamo molto addolorate.

Anche noi siamo felici di avere scelto Cassina per la produzione dei mobili. e aspettiamo con piacere la produzione della poltrona Fauteuil 1935

Tanti saluti a voi tutti

Cordialmente  
Elisabeth Eskes Rietveld



# The relationship with the heirs    La relation avec les ayants-droit Die Beziehung zu den Erben

## ENG

Cassina acquired the re-edition rights of Gerrit T. Rietveld furniture in 1972. An announcement appeared on the "Corriere della Sera" published on 16 March 1972: "Cassina S.p.A. announces that it has purchased the exclusive reproduction rights for all furniture and objects by Rietveld and by his heirs, resident in Amsterdam. Gerrit T. Rietveld is one of the most significant members of the "DE STIJL", the artistic movement born in Holland around 1920 which has given this century's greatest Dutch contribution to figurative art, architecture and design. His work have deeply influenced the European artistic language by setting an original syntax of forms, materials and space". This advertising announcement was the crowning point of the complex but pleasant negotiations between Cassina and the Rietveld family who were represented at the time by the oldest daughter, Elisabeth, who was assisted by her husband, Derk Eskes. The architect Daniele Baroni was the first consultant for the reconstruction work of the two pieces of furniture under production the Zig-Zag chair and Red and Blue armchair, in addition to the graphic design of communication instruments. The following consultancy was supplied by Filippo Alison, curator of the Cassina I Maestri collection, founded in 1973 with the acquisition of the re-edition rights of the Mackintosh's work. The first prototypes were realized at Cassina's Centro Ricerche e Sviluppo together with G.A. van de Groenekan, Rietveld's close collaborator. This permitted an interesting comparison between the original construction techniques and the technological know-how of Cassina's wood craftsmen. Over the years the contract has been renewed thanks to an agreement between Cassina, the Rietveld Foundation whose heirs have transferred their his design's copyrights and the Pictoright Foundation who has an exclusive mandate and authority to exercise and protect its copyrights.

## DEU

Cassina hat die Neuauflage-Rechte für die Einrichtungsgegenstände von Gerrit T. Rietveld im Jahr 1972 erworben. In der Zeitung „Corriere della Sera“ vom 16. März 1972 erschien folgende Bekanntmachung: „Die Firma Cassina S.p.A. gibt bekannt, dass sie die Exklusivrechte für die Reproduktion aller Möbel und Gebrauchsgegenstände von Rietveld von dessen Erben erworben hat, die in Amsterdam ansässig sind. Gerrit T. Rietveld ist einer der bedeutendsten Vertreter der künstlerischen Bewegung „DE STIJL“, die sich um das Jahr 1920 in Holland herausbildete und in deren Rahmen der umfassendste holländische Beitrag zu den bildenden Künsten, zur Architektur und zum Design unseres Jahrhunderts geleistet wurde. Seine Werke haben die europäische künstlerische Ausdrucksform tiefgehend beeinflusst und eine einzigartige Verknüpfung von Formen, Materialien und Raum bewirkt.“ Mit dieser Mitteilung wurde der erfolgreiche Abschluss einer langwierigen, komplexen, aber auch angenehmen Verhandlung zwischen der Cassina und der Familie Rietveld bekannt gegeben, die von Elisabeth, der ältesten Tochter des Meisters, und deren Ehegatte, Derk Eskes, vertreten wurde. Architekt Daniele Baroni war der erste Berater für die Reproduktion der ersten Modelle – der Stuhl Zig-Zag und der Sessel Red and Blue - deren Produktion aufgenommen wurde, sowie für die Gestaltung der Grafik für die Kommunikationsmittel. Diese Arbeit wurde später von Filippo Alison, historischer Kurator und Gründer der Produktserie fortgesetzt, die mit dem zusätzlichen Erwerb der Rechte für die Werke von Mackintosh ab 1973 zur Kollektion Cassina I Maestri wurde. Die ersten Prototypen wurden vom Cassina-Forschungszentrum mit der Unterstützung von G.A. van de Groenekan, direkter Mitarbeiter von Rietveld, erstellt. Seiner Präsenz ist ein interessanter Vergleich zwischen der ursprünglichen Fertigungstechnik und dem technischen Know-how von Cassina zu verdanken. Der Vertrag wurde im Laufe der Jahre im Rahmen der Vereinbarungen zwischen Cassina und der Rietveld Foundation, die von den Erben mit dem Schutz der Urheberrechte für das Werk des Meisters betraut wurde, sowie mit der Pictoright Foundation erneuert, der das exklusive Mandat und die Befugnis der Ausübung und des Schutzes der Urheberrechte für die Werke von G.T. Rietveld übertragen wurde.

## FRA

Cassina a acquis les droits de rééditions des meubles de Gerrit T. Rietveld en 1972 Dans le "Corriere della Sera" du 16 Mars 1972 apparut l'annonce publicitaire suivant: "Cassina S.p.A. informe d'avoir acquis les droits exclusifs de réédition pour tous les meubles et objets d'usage de Rietveld, à ses héritiers. Gerrit T. Rietveld est l'une des figures exponentielles du "DE STIJL", le mouvement artistique surgi en Hollande aux alentours de 1920, dans la sphère duquel s'est exprimée la plupart de la contribution hollandaise aux arts figuratifs, à l'architecture et au design dans notre siècle. Ses oeuvres se sont profondément imprimées dans le langage artistique Européen, en établissant une très originale syntaxe de formes, matériaux et espaces." Cette annonce était l'aboutissement de tractations longues, complexes et cependant agréables entre Cassina et la famille Rietveld, représentée alors par la fille aînée Elisabeth, et son époux, Derk Eskes. L'architecte Daniele Baroni a été le premier qui apporta l'assistance pour les travaux préliminaires de reconstruction des deux premiers meubles entrés en production, la chaise Zig-Zag et le petit fauteuil Red and Blue, et pour la partie du projet graphique des instruments de communication. Ensuite ce travail a été développé grâce à la contribution de Filippo Alison, qui a développé la Collection Cassina I Maestri en 1973 après l'acquisition des droits de réédition des meubles de Mackintosh. Les premiers prototypes furent réalisés auprès de Cassina, avec l'assistance de G.A. van de Groenekan, le collaborateur fidèle de Rietveld. Cela permit une confrontation intéressante entre la technique de construction originelle et le know-how technologique des menuisiers de Cassina. Le contrat a été renouvelé pendant les années avec des accords entre Cassina, La Fondation Rietveld, auquel les héritiers ont donné la protection du droit d'auteur de l'oeuvre de l'architecte et la Fondation Pictoright qui a en exclusive l'autorité de protéger les droits d'auteur de la production de G.T. Rietveld.

## Il processo di riedizione

16

ITA

Il processo di ricostruzione condotto negli anni da Cassina persegue ancora oggi i principi della metodologia impostata da Filippo Alison, storico curatore della collezione Cassina I Maestri. Il processo ha inizio con un'approfondita analisi dei significati dei progetti originari; disegni, schizzi, prototipi e ogni altro documento disponibile sono analizzati insieme agli eredi, alle fondazioni che tutelano il diritto d'autore e agli studiosi che meglio conoscono l'attività del maestro, per garantire l'autenticità delle ricostruzioni.

Alla base di ogni progetto di ricostruzione vi è quindi un'attività di ricerca scientifica delle potenzialità del modello, sia rispetto alle attese del mercato che alle esigenze produttive e di innovazione di tecnologie e materiali, ma soprattutto una valutazione del portato culturale rispetto alle richieste della contemporaneità. La ri-significazione del progetto della storia permette così di proiettare in avanti l'oggetto di un tempo passato e di attuare una ricostruzione, anche se a volte non pedissequa, sempre in sintonia con la logica progettuale del maestro.

La ricerca permette anche di approfondire la conoscenza dell'autore e delle sue opere portando alla luce anche le versioni primigenie delle icone o le relative varianti studiate dall'autore stesso.

Nel caso di Rietveld è stata molto importante anche la ricostruzione di alcuni suoi modelli minori che sono conservati presso l'archivio storico di Cassina. Una piccola collezione di modelli di studio che oggi, in mancanza di prototipi originali disponibili – esemplari spesso unici conservati nei musei e quindi di difficile accessibilità – permettono, anche a livello divulgativo e di esposizioni, di far conoscere l'opera del maestro olandese.

## The re-edition process Der Re-Editionsprozess

## Le processus de réédition

### ENG

The reconstruction process carried out over the years by Cassina still follows the principles of the methodology devised by Filippo Alison, the historic curator of the Cassina I Maestri collection. It starts with an in-depth analysis of the meanings of the original projects. Drawings, sketches, prototypes and any other available documents are analysed, together with the heirs, the foundations that safeguard copyright and the experts most familiar with work by the designer in question, to ensure the authenticity of the reconstructions. Every single reconstruction project is therefore based on scientific research into the potential of the model in terms of market expectations and the requirements of production and innovation in technology and materials, but above all on an assessment of the cultural significance in relation to contemporary requirements. Reworking the meaning of its history allows the object from the past to be projected into the future and enables a reconstruction that, while not always slavish, is always in line with the original design logic. Research also increases our knowledge of the creator and of his or her works, also bringing to light the earliest versions of the icons or the variants designed by the creators themselves. In the case of Rietveld, it was also very important to reconstruct many of his models, even the minor ones kept in the Cassina Historical Archive. Due to the unavailability of original prototypes, kept in museums due to their uniqueness and vulnerability and therefore difficult to access, this small collection of study models increases our knowledge of this Dutch designer's creations, also at a public level and in terms of exhibitions.

### DEU

Der im Laufe der Jahre von Cassina durchgeführte Rekonstruktionsprozess verfolgt immer noch die Prinzipien der Methodik, die von Filippo Alison, dem historischen Kurator der Kollektion Cassina I Maestri eingeführt wurde. Der Prozess beginnt mit einer gründlichen Analyse der Bedeutungen der ursprünglichen Projekte. Zeichnungen, Skizzen, Prototypen und andere Dokumente werden zusammen mit den Erben, den Stiftungen, die das Urheberrecht schützen, und den Wissenschaftlern, die die Tätigkeit des Meisters besser kennen, analysiert, um die Authentizität der Rekonstruktionen zu gewährleisten. An der Basis jedes Rekonstruktions-Projekts steht also eine wissenschaftliche Forschungstätigkeit des Potentials des Modells, sowohl hinsichtlich der Markterwartungen, als auch im Hinblick auf die Produktions-, Innovations-, Technologie- und Materialanforderungen, aber vor allem eine Bewertung der kulturellen Wirkung in Bezug auf die Anforderungen des modernen Lebens. Die Umdeutung des Projekts ermöglicht es so, das Objekt einer vergangenen Zeit nach vorne zu projizieren und eine Rekonstruktion zu aktivieren, wenn auch manchmal nicht sklavisch, aber dennoch stets in Einklang mit der Projektlogik des Meisters. Die Forschung ermöglicht es auch, das Wissen des Autors und seine Arbeit zu vertiefen und bringt auch die ursprünglichen Versionen der Symbole oder die vom Autor selbst dazu entwickelten Varianten ans Licht. Im Falle von Rietveld war auch die Rekonstruktion von vielen seiner kleineren Modelle, die im historischen Archiv von Cassina aufbewahrt werden, sehr wichtig. Eine kleine Kollektion von Studienmodellen, die heute, in Ermangelung von Original-Prototypen - da diese, als einzigartige und fragile Exemplare in Museen aufbewahrt werden und daher schwer zugänglich sind - ermöglichen, das Werk des niederländischen Meisters auch auf populärer Ebene und bei Ausstellungen bekannt zu machen.

### FRA

Le procédé de reconstruction mené au fil des ans par Cassina suit encore aujourd'hui les principes de la méthodologie programmée par Filippo Alison, le curateur historique de la collection Cassina I Maestri. Ce procédé a commencé par une analyse approfondie des significations des projets originaux. Avec les héritiers, les Fondations qui protègent le droit d'auteur, et les experts qui connaissent au mieux l'activité du maître, les dessins, les esquisses, les prototypes et tous les autres documents disponibles ont été analysés, pour garantir l'authenticité des reconstructions. Il y a donc, à la base de chaque projet de reconstruction, une activité de recherche scientifique des potentialités du modèle, tant quant aux attentes du marché qu'aux exigences de production et d'innovation de technologies et de matériaux, mais aussi et surtout une évaluation de la portée culturelle par rapport aux exigences de la contemporanéité. La re-signification du projet de l'histoire permet ainsi de projeter en avant l'objet d'un temps passé, et de mettre en œuvre une reconstruction, même si elle est parfois non servile, toujours en syntonie avec la logique conceptuelle du maître. Cette recherche permet aussi d'approfondir la connaissance de l'auteur et de ses œuvres, en mettant en également lumière les versions primitives des icônes ou les variantes de l'icône étudiées par l'auteur lui-même. Dans le cas de Rietveld, beaucoup d'importance a été également accordée à la reconstruction d'un grand nombre de ses modèles, même mineurs, qui sont conservés dans les archives historiques de Cassina. Une petite collection de modèles d'étude, qui aujourd'hui, en l'absence de prototypes originaux disponibles - car, étant des exemplaires uniques et vulnérables, ils sont conservés dans les musées et donc d'accès difficile -, permettent de faire connaître l'œuvre du maître hollandais aussi au niveau de divulgation et d'expositions.

18



Modello Crate 1 (1934), Cassina 1974-1986. Poltroncina appartenente alla serie Krat progettata da Rietveld come potenziale stimolo per l'industrializzazione, con modelli in legno da assemblare con poche viti.

Tessuto per il cuscino del modello Crate, prodotto da Cassina (1974-86) Rietveld scelse questo tessuto nel campionario Metz & Co per il disegno neoplastico a rettangoli modulari in diagonale e i colori primari usati. La paternità del tessuto è attribuita a B.van der Leek.

Sesselstuhl Crate 1 (1934), Cassina 1974-1986. Dieser zur Serie Krat gehörende Sesselstuhl wurde von Rietveld als potentielle Anregung der Industrialisierung von mit wenigen Schrauben zu montierenden Modellen entworfen.

Stoff für das Kissen des von Cassina 1974 bis 1986 hergestellten Modells Crate. Rietveld wählte diesen Stoff aus der Musterkollektion von Metz & Co aufgrund des neoplastischen Musters mit diagonal angeordneten, modularen Rechtecken und der verwendeten Primärfarben. Als Urheber dieses Stoffs gilt B. van der Leek.

Crate Model 1 (1934), 1974-1986 Cassina. Chair belonging to Krat series designed by Rietveld as a potential boost for the industrialization, with wooden models to be assembled with a few screws.

Fabric for the pillow of the model Crate, produced by Cassina (1974-86) Rietveld chose this fabric from Metz & Co samples collection for the neoplastic design of modular diagonal rectangles and the primary colours used. The authorship of the fabric is attributed to B.van der Leek.

Petit fauteui Crate 1 (1934), Cassina 1974-1986. Petit fauteuil de la collection Krat, projeté par Rietveld pour encourager la production industrielle, avec des modèles en bois à assembler avec peu de vis.

Tissu pour le coussin du modèle Crate, produit par Cassina (1974-86) Rietveld choisit ce tissu dans les échantillons de Metz & Co pour le dessin "De stijl" avec des rectangles modulaires en diagonale et les couleurs primaires. La paternité du tissu est attribué à B.van der Leek.

First Model (1930) prototipo Cassina primi anni '70, Archivio storico Cassina. La poltroncina in multistrato di faggio naturale si compone di tre parti sagomate: i due fianchi e il pannello curvato che funge da sedile schienale. Si assembla senza viti e senza colla, con i soli incastrati a taglio e con spinotti di legno.

First model (1930) Cassina prototype first '70 years, Cassina historical Archives. The little armchair in natural beech plywood comprises three shaped parts: two sides and a curved panel that acts as the chair back. It is assembled without the use of screws or glue, the pieces simply inserted into one another with the help of wooden dowel pins.

First Model, 1930, Prototyp Cassina, aus den siebzigen Jahren. Cassina historisches Archiv. Der Sessel aus Multischicht-Buchenholz natur besteht aus drei Formteilen: zwei Seitenteilen und einer gebogenen Platte, die als Sitzfläche mit Rückenlehne dient. Er wird weder verschraubt, noch verleimt, sondern nur mit Nut- und Federverbindungen mit Holzapfen montiert.

First model, 1930, prototype Cassina années '70. Archives historique Cassina. Ce petit fauteuil, en multiplis de hêtre naturel, se compose de trois parties façonnées : les deux côtés, et le panneau cintré qui sert d'assise et de dossier. Il s'assemble sans vis ni colle, seulement avec des joints encastrés et des chevilles en bois.



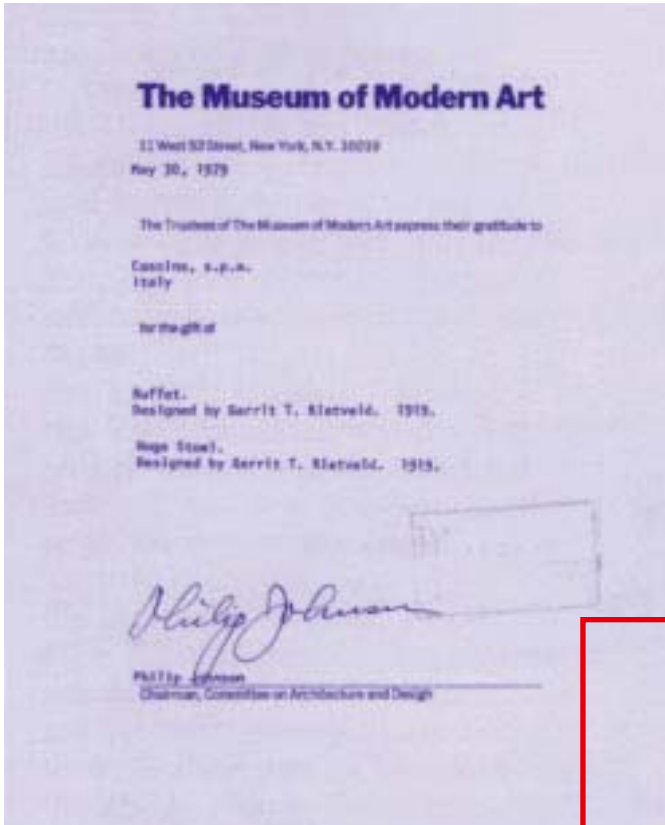

Attestato M.O.M.A. per l'acquisizione nella collezione permanente dei modelli di Rietveld ricostruiti da Cassina: Hige stoel (1919) e buffet (1919).

M.O.M.A. attestation of the acquisition in their "permanent collection" of the models by Rietveld reconstructed by Cassina: Hige stoel (1919) and Buffet (1919).

Esposizione "Universo Rietveld" al MAXXI di Roma nel 2011. In primo piano il prototipo di First model dell'archivio storico Cassina.

"Universo Rietveld" Exhibition, MAXXI, Rome 2011. Close up of the First model prototype from the Cassina historical archive.

Urkunde des M.O.M.A. für den Erwerb der von Cassina rekonstruierten Modelle Rietvelds Hige stoel (1919) und Buffet (1919) für die permanente Kollektion.

Attestation M.O.M.A. pour l'acquisition dans la Collection permanente des modèles de Rietveld reconstruits par Cassina: Hige stoel (1919) et buffet (1919).

Ausstellung „Universo Rietveld“, MAXXI, Rom 2011. Im Vordergrund der Prototyp First model des historischen Archivs von Cassina.

Exposition "Universo Rietveld", MAXXI, Rome 2011. Au premier plan le prototype First model de l'archives historique Cassina.



Tavolino Schroeder 1 (1922-23) produzione Cassina, 1981. Il tavolino fu progettato da Rietveld per l'omonima casa.

Schroeder 1 coffee table (1922-23) Cassina production, 1981. The coffee table was designed by Rietveld for the homonymous house.

Pagina successiva: Presentazione della Collezione Rietveld, Showroom Cassina, Milano 30 May 1972.

Presentation Rietveld's collection, Cassina Showroom Milan, 30 May 1972.

Tischchen Schroeder 1 (1922-23); Produktion Cassina, 1981. Das Tischchen wurde von Rietveld für das Haus Schroeder entworfen.

Petit table Schroeder 1 (1922-23) production Cassina, 1981. Le petit table a été projeté par Rietveld pour Maison Schroeder.

Nächste Seite: Präsentation der Rietveld-Kollektion im Cassina-Showroom. Mailand, 30. Mai 1972

Page suivante: Presentation de la Collection Rietveld, Showroom Cassina, Milan, 30 Mai 1972.





ITA

L'interesse di Cassina per l'opera di Rietveld è aperto non solo alle icone universalmente riconosciute come opere paradigmatiche della storia del design, ma anche alla complessa attività di ricerca compiuta dal maestro nel corso della sua vita per offrirne una lettura al di là della stereotipata immagine.

Anticipando spesso con i suoi prototipi molti autori a lui coevi, Rietveld portò avanti negli anni anche ricerche sugli arredi in tubolare e contemporaneamente su mobili basati sul concetto di piegabilità, costruiti partendo da una superficie in foglio. Rietveld realizzò sedute dalle forme curve ed organiche sviluppate a partire da un foglio bidimensionale di legno o di metallo, dimostrando costantemente la sua volontà di sperimentazione e innovazione attraverso il progetto.

ENG

Cassina's interest in the works of Rietveld therefore includes not only the icons universally recognised as paradigmatic works in the history of design, but also the complex research he carried out during his life to offer an interpretation that goes beyond the stereotypical image. Rietveld was in fact often ahead of his peers with his prototypes, following through research into furnishings made from tubes and at the same time also furniture based on the concept of bendability, built from a base of a sheet surface. Indeed, Rietveld created chairs with curved organic shapes, which started with a two-dimensional sheet of wood or metal. In this way he continually showed his desire to experiment and innovate through design.

DEU

Das Interesse von Cassina für die Arbeit von Rietveld war so nicht nur für die allgemein anerkannten Ikonen, die als paradigmatische Symbole der Designgeschichte anerkannt sind, offen, sondern auch für die komplexe Forschungstätigkeit des Meisters im Laufe seines Lebens, um eine Lesart über das stereotype Bild hinaus zu bieten. So führte Rietveld im Laufe der Jahre - wobei er mit seinen Prototypen vielen seiner Zeitgenossen voraus war - auch Forschungen zu Einrichtungsgegenständen aus Metallrohr und gleichzeitig zu Möbeln auf Basis des Konzepts der Biegsamkeit durch, die von einer Blechoberfläche ausgehend gebaut wurden. Rietveld schuf auch Stühle mit gebogenen und organischen Formen, ausgehend von einer zweidimensionalen Platte aus Holz oder Metall und demonstrierte stets seine Bereitschaft zum Experimenten und zur Innovation über das Projekt.

FRA

L'intérêt de Cassina pour l'œuvre de Rietveld s'est donc ouvert non seulement aux icônes universellement reconnues comme des œuvres paradigmatiques de l'histoire du design, mais aussi à l'activité complexe de recherche accomplie par le maître au cours de sa vie, pour en offrir une lecture qui dépasse l'image stéréotypée. En effet Rietveld a mené au fil des ans, souvent en avance avec ses prototypes sur de nombreux auteurs de son époque, des recherches sur des meubles tubulaires, et en même temps sur des meubles basés sur le concept de cintrabilité construits à partir d'une surface en feuille. En effet Rietveld a également fabriqué des sièges aux formes cintrées et organiques, développés à partir d'une feuille bidimensionnelle en bois ou en métal, ce qui prouve sa volonté constante d'expérimentation et d'innovation dans ses projets.



# Aluminium chair 1942

Questa poltroncina, in foglio di alluminio stampato, fu progettata da Rietveld durante la guerra ed è ispirata dai sedili dei piloti dell'aviazione militare. Il materiale rispecchia l'importanza nel progetto di Rietveld della sfida alle possibilità e ai limiti dei materiali.

Aluminium chair, 1942  
Rietveld designed this little armchair, in moulded aluminium sheet, during the war. It was inspired by air force pilots' seats. The material reflects the importance placed on challenging the possibilities and limits of materials in his design.

23

Aluminiumsessel, 1942  
Dieser Sessel aus gepresstem Aluminiumblech wurde von Rietveld während des Krieges entworfen und war von den Sitzen der Air Force-Piloten inspiriert. Das Material spiegelt die Bedeutung der Herausforderung an die Möglichkeiten und Grenzen der Materialien für das Projekt von Rietveld wider.

Fauteuil aluminium, 1942  
Ce petit fauteuil, en feuille d'aluminium moulée, fut conçu par Rietveld pendant la guerre en s'inspirant des sièges des pilotes de l'aviation militaire. Ce matériau reflète l'importance, dans ce projet de Rietveld, du défi qu'il lançait aux possibilités et aux limites des matériaux.

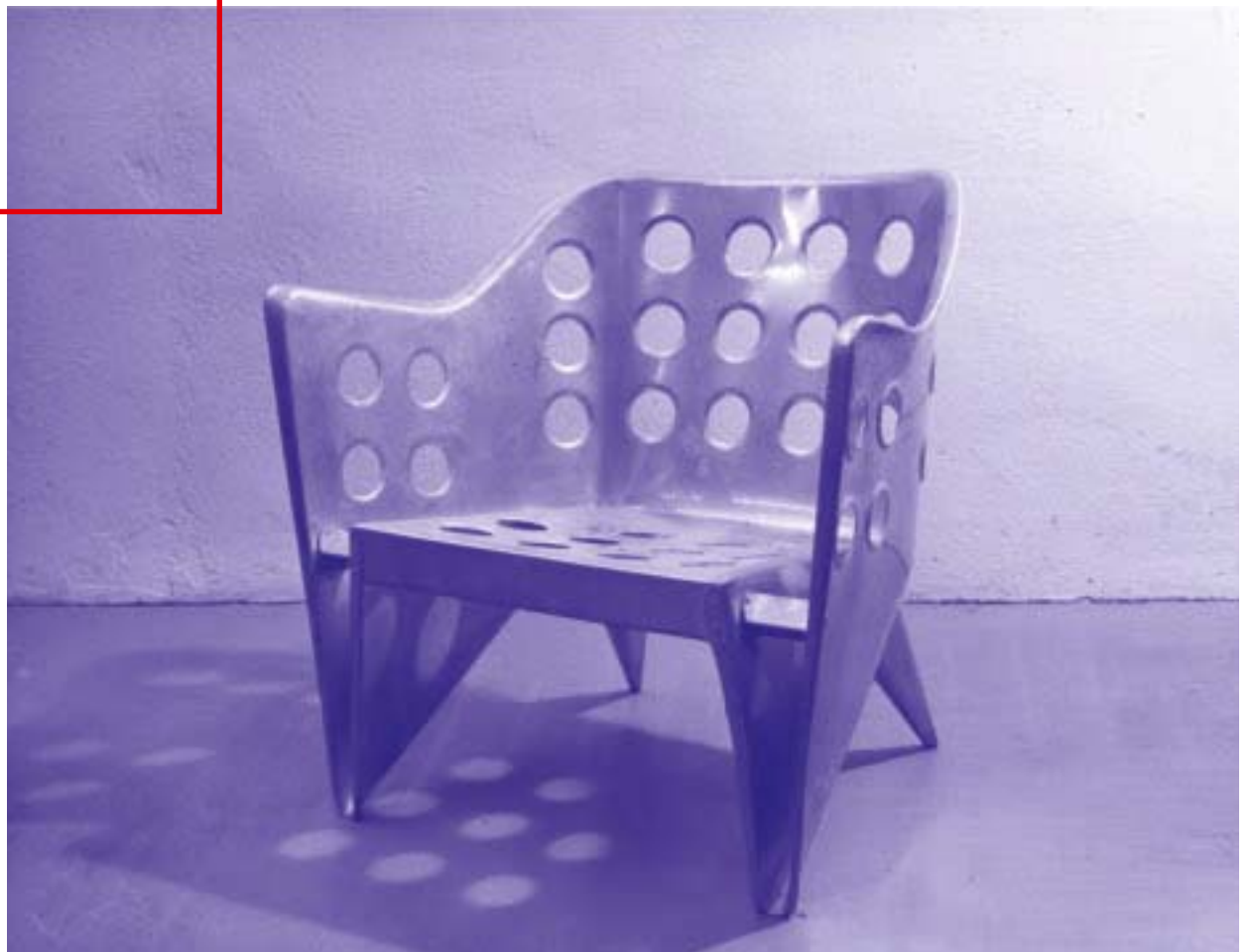

## Marchiatura

ITA

24 Ogni mobile della Collezione “Cassina I Maestri” porta impressi indelebilmente: la firma dell’Autore, la cui proprietà è dei legittimi Eredi ed il cui uso è stato concesso in esclusiva a Cassina, firma che, costituita in marchio, certifica l’autenticità del mobile; il logotipo “Cassina I Maestri” nel quale è inserito il marchio di riconoscimento dell’autore; il numero progressivo per individuare la cronologia di produzione, per identificare l’oggetto in collegamento con la sua “Carta d’Identità”, per testimoniare l’avvenuto controllo finale di qualità e, infine, per consentire agli Eredi il controllo dell’esatta corrispondenza dei diritti d’Autore. Il cerchio rosso sui disegni indica dove il prodotto reca il marchio e il numero di produzione.

Sequenza della marchiatura di una sedia Zig Zag con serigrafia a telaio, punzonatura del numero di produzione e indicazione dello stesso numero sulla carta di identità corrispondente.

Serigraphy of the identifying mark, engraving of the production number. The same number is marked on the identity card.

Markierungsprozess eines Stuhls Zig Zag mit Siebdruck auf dem Gestell, Aufstanzen der Herstellungsnummer und Angabe dieser Nummer auf dem zugehörigen Produktpass.

Séquence du marquage d'une chaise Zig-Zag avec une sérigraphie à l'écran, gravure du numéro progressif et indication du numéro sur la carte d'identité.



26

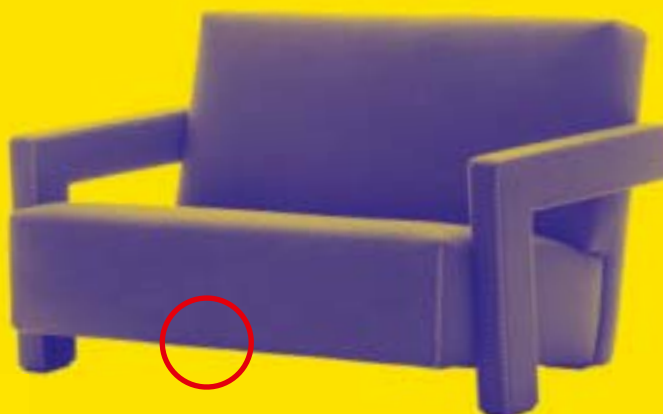

Cassina   N° ..... *Rietveld*

Il cerchio indica dove  
il prodotto reca il marchio  
e il numero di produzione.

The ring shows where  
the trademark and the serial  
number are branded.

Der Ring bezeichnet die  
Lage der Markierung und  
der Produktionsnummer  
auf dem Produkt.

Le cercle indique  
où se trouvent la marque  
et le numéro de production.

## Identifying marks Markierung

## Marquage

### ENG

Each piece of furniture in the “Cassina I Maestri” Collection is indelibly marked with: the signature of the Author, whose copyright belongs to his heirs, the use of which has been granted exclusively to Cassina and which in the form of a trade mark, certifies the authenticity of the furniture; the “Cassina I Maestri” logotype, which incorporates the Author’s emblem; the production number which serves to place the item in the chronology of production, and tallies with the “Identity Card” (which bears the same number). This shows that a final quality check has been carried out, and allows the Heirs’ control as far as compliance with copyright is concerned. The red ring on the drawings shows where the trademark and the serial number are branded.

### DEU

Alle Möbel von der Kollektion “Cassina I Maestri” tragen unauslöschlich folgende Markierungen: die Unterschrift des Autors, die Eigentum der gesetzlichen Erben ist, und deren Nutzung an Cassina in Exklusivität abgetreten wurde, die als Stempel konzipierte Unterschrift bescheinigt die Authentizität der Möbel; das Logo “Cassina I Maestri” in welches das Erkennungszeichen des Autors aufgenommen wurde, entspricht dem Symbol, mit dem der Autor selbst seine Entwurfszeichnungen identifizierte; die laufende Nummer, um die Produktionschronologie aufzuzeigen, um das Objekt im Zusammenhang mit seinem “Personalausweis” zu identifizieren, um zu beweisen, daß die abschließende Qualitätskontrolle erfolgt ist, und letztlich, um den Erben die Kontrolle zu ermöglichen, daß die Autorenrechte respektiert wurden. Der rote Ring auf den technischen Skizzen bezeichnet die Lage der Markierung und der Produktionsnummer auf dem Produkt.

### FRA

Chacun des meubles de la Collection “Cassina I Maestri” comporte l’impression indélébile de: la signature de l’Auteur, dont la propriété appartient aux ayants-droit et dont l’usage exclusif a été concédé à Cassina. Cette signature, sous la forme d’un marquage, certifie l’authenticité du meuble; le logo “Cassina I Maestri” dans lequel figure la marque de reconnaissance de l’Auteur. Cette marque reproduit le sigle par lequel souvent l’Auteur lui-même identifiait ses propres dessins de projet; le numéro progressif qui renvoie à la chronologie de fabrication, qui identifie l’objet en relation avec sa “Carte d’Identité”, laquelle témoigne du contrôle final de qualité et, enfin, qui permet aux Héritiers le contrôle sur les droits d’Auteur. Le cercle rouge sur les dessins indique où se trouvent sur l’objet la marque et le numéro de production.

## Carta d'identità Identity card

## Identitätskarte Carte d'identité

28

ENG

Ciascun mobile Cassina I Maestri è corredato da un certificato che porta il medesimo numero progressivo di produzione che è marcato sul mobile. Il documento contiene le informazioni sulle caratteristiche del prodotto quali: materiali impiegati, criteri interpretativi adottati, schema costruttivo, anno di origine e anno di produzione, notizie biografiche sul Maestro. E, infine, cenni bibliografici ed elenco dei Musei e delle Istituzioni Culturali ove il prodotto è stato esposto o è entrato a far parte delle collezioni permanenti.

DEU

Each piece of furniture in the Cassina I Maestri collection comes with its individual guarantee bearing the same number as is indelibly marked on the furniture itself. This document contains information covering the features of the product: the material used, the constructive criteria adopted, the way in which it is made, the year of the original design and the year of production, biographical details of the Master, a bibliography, and a list of Museum and Galleries where the piece has been on show.

ENG

Jedes Möbelstück Cassina I Maestri ist mit einem Zeugnis versehen, das die fortlaufende Produktionsnummer, wie sie auf dem Möbelstück vermerkt ist, trägt. Dieses Dokument enthält Informationen über die Eigenschaften des Produktes, wie: verwendetes Material, angewandte Interpretationskriterien, Konstruktionsschema, Ursprungsjahr und Produktionsjahr, biographische Angaben über die Entwerfer, sowie bibliographische Hinweise und eine Liste der Museen oder Kulturinstitute, wo das Produkt auf Ausstellungen oder in der Sammlung vertreten ist.

DEU

Chacun des meubles de la collection Cassina I Maestri est accompagné d'un certificat qui comporte un numéro de série qui est également gravé sur le meuble. Ce document comprend également toutes les informations sur les caractéristiques du produit telles que les matériaux employés, les critères d'adaptation, le schéma de fabrication, l'année d'origine et année de production, des notes biographiques sur l'auteur. Il indique aussi les références bibliographiques et les Musées ou Institutions culturelles où le modèle a été exposé ou acquis pour figurer dans les collections permanentes.

**La storia**

La ricerca della genesi del modello Red and Blue di G.T. Rietveld ha fatto emergere l'idea cardine delle prime versioni imperniata sul concetto di organizzazione spaziale espresso attraverso la monocromia delle parti. La prima versione (quella su cui il giovane Rietveld appare seduto davanti al suo laboratorio di falegnameria di Utrecht) era infatti in legno non dipinto. Negli anni successivi Rietveld propose esemplari diversi, monocromi o dipinti con altri colori, in accordo con le esigenze dei clienti e degli interni in cui le sedie dovevano essere collocate. Non stupisce quindi di trovare un esemplare degli anni '20 per il maestro, Wicher Zeilmaker con struttura nera e terminali bianchi ma con sedile e schienale dipinti di verde scuro.

**The story**

While researching the origins of the Red and Blue model by G.T. Rietveld, it emerged that the key idea of the first prototypes was based on the concept of spatial organisation expressed through the monochrome tones of the parts. The first version (the one upon which a young Rietveld appears sat outside his carpenter's studio in Utrecht) was in fact produced with unpainted wood. In the following years Rietveld proposed various examples, either monochrome or painted with different colours, according to the requirements of his customers and the interiors for which the chairs were intended. As such it comes as no surprise to find an example from the 1920s created for Wicher Zeilmaker featuring a black frame and white ends but where the seat and backrest were painted dark green.

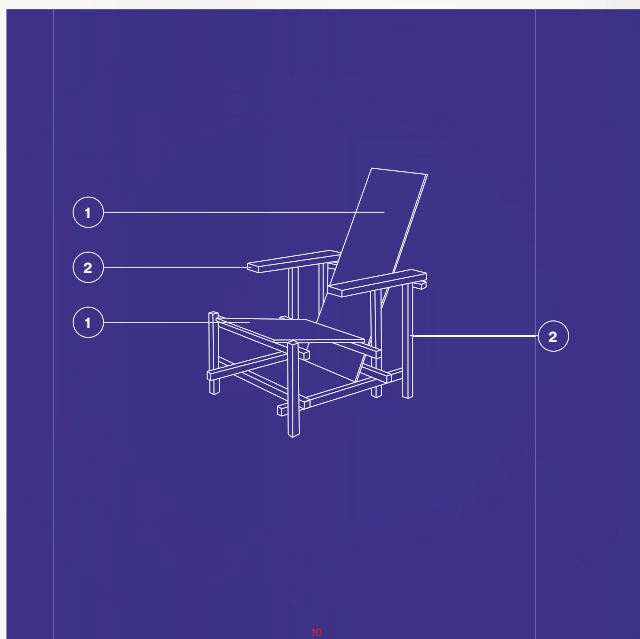

**Materiali impiegati**

**Sedile/Schienale:**

**1.** Pannello di multistrato di betulla con bordi e piani impiallacciati faggio. Finitura vernice a poliestere, semilucida nei colori blu (il sedile) e rosso (lo schienale) oppure entrambi verdi.

**Struttura:**

**2.** Massello di faggio. Finitura vernice a poliestere, opaca di colore nero con estremità dei traversi di colore giallo o bianco.

Poltroncina con struttura in faggio tinto nero, sedile blu e schienale rosso con estremità dei traversi nel colore giallo oppure sedile e schienale in verde con estremità in bianco. Alla poltroncina può essere abbinato un unico cuscino sedile e schienale in tessuto o pelle.

**Materials used**

**Seat/Backrest:**

**1.** Birch plywood panel with beech veneered edges and tops. Finishing polyester lacquer, half-polished, in green colour.

**Structure:**

**2.** Massive beechwood. Finishing matt black lacquered, with crossbar edges in yellow or white colour.

Lounge chair with frame in black stained beechwood, blue seat and red back with crossbar edges in yellow or green seat and back with white crossbar edges. The lounge chair can have a single seat and backrest cushion in fabric or leather.

## De Stijl

# 30

ITA

Il movimento artistico olandese di De Stijl nacque nel 1917 con la pubblicazione del primo numero della rivista De Stijl. Gli artisti che costituirono la formazione originale, sotto la guida di van Doesburg, furono i pittori Piet Mondrian, Bart van der Leek, Georges Vantongerloo e Vilmos Huszar, gli architetti Jacobus Johannes Pieter Oud, Robert van't Hoff, Jan Wils e il poeta Antony Kok.

Il Manifesto con cui De Stijl promosse il proprio programma artistico proclamava come obiettivo primario il raggiungimento di un'arte oggettiva ed essenziale nella sua concretezza, la Nieuwe Beelding o neoplasticismo: una poetica che andava oltre le posizioni cubiste ricercando la natura essenziale delle cose, una assoluta razionalità e purezza formale, nell'armonica equivalenza compositiva di colori puri (rosso, blu, giallo) e di non-colore (nero, bianco, grigio) e nell'uso esclusivo dell'angolo retto (posizione verticale-orizzontale). Prima del 1920 il neoplasticismo non si era ancora espresso in forme connotate fin quando fece la sua prima comparsa nell'opera di Rietveld. Oltre alla sua iconica sedia e ad altri mobili, l'architetto progettò lo studio del dottor Hartog, realizzato a Maarssen nel 1920, che fu il primo esempio applicato in totale aderenza all'architettura neoplastica. Negli anni la composizione del gruppo mutò radicalmente sino alla drammatica frattura tra Mondrian e van Doesburg, poiché quest'ultimo introdusse la diagonale, non solo nei suoi quadri, ma anche nelle sue architetture.

Dopo il 1928, con il progetto del Ciné-dancing Aubette a Strasburgo, progettato da Doesburg il movimento si esaurì ma rimase uno degli episodi architettonici chiave per l'evoluzione della storia dell'architettura contemporanea.



## ENG

The Dutch De Stijl artistic movement was born in 1917 with publication of the first issue of the magazine De Stijl. Its original members, led by Van Doesburg, were the painters Piet Mondrian, Bart van der Leck, Georges Vantongerloo and Vilmos Huszar, the designers Jacobus Johannes Pieter Oud, Robert van't Hoff and Jan Wils and the poet Antony Kok.

The artistic Manifesto of De Stijl proclaimed as its primary goal the achievement of an art form that was objective and pared down in its solidity, Nieuwe Beelding or neoplasticism. This aesthetic language went beyond cubism, seeking the essential nature of things, absolute rationality and purity of form in the harmonious composition equivalence of primary colours (red, blue, yellow) and non-colour (black, white, grey) and exclusive use of the right angle (vertical-horizontal lines). There was however, no actual expression of neoplasticism until it appeared in works by Rietveld in 1920. In addition to his iconic chair and other pieces of furniture, he also designed a consulting room for Dr Hartog in Maarssen in 1920, which was the first example of architecture that totally followed the neoplastic movement. Over the years, the members of the group changed, up until the dramatic fallout between Mondrian and Van Doesburg when the latter introduced the diagonal not only into his pictures, but also into his architecture. After 1928, with the project for the Aubette dance hall in Strasbourg, designed by van Doesburg, the movement petered out, but it remained a key episode in the evolution of the history of contemporary architecture.

## DEU

Die niederländische Kunstbewegung De Stijl entstand im Jahre 1917 mit der Publikation der ersten Ausgabe der Zeitschrift De Stijl. Die Künstler, welche die ursprüngliche Formation unter der Leitung von van Doesburg bildeten, waren die Maler Piet Mondrian, Bart van der Leck, Georges Vantongerloo und Vilmos Huszar, die Architekten Jacobus Johannes Pieter Oud, Robert van't Hoff, Jan Wils und der Schriftsteller Antony Kok. Das Manifest, mit dem De Stijl das künstlerische Programm propagierte, proklamierte als oberstes Ziel die Verwirklichung einer objektiven und essentiellen Kunst in ihrer Konkretheit, Nieuwe Beelding oder Neoplastizismus: Eine Poesie, die über die kubistischen Positionen hinausging und das Wesen der Dinge erkundete, eine absolute Rationalität und formale Reinheit, in der harmonischen kompositorischen Entsprechung reiner Farben (rot, blau, gelb) und Nicht-Farben (schwarz, weiß, grau) und in der ausschließlichen Verwendung des rechten Winkels (vertikal-horizontale Position). Vor 1920 war der Neoplastizismus noch nicht in konnotierten Formen zum Ausdruck gekommen, bis er in der Arbeit von Rietveld zum ersten Mal in Erscheinung trat. Abgesehen von seinem ikonischen Stuhl und anderen Möbeln entwarf dieser im Jahre 1920 das Sprechzimmer von Dr. Hartog in Maarssen, das erste Beispiel mit perfekter Einhaltung der neoplastizistischen Architektur. Im Laufe der Jahre änderte sich die Zusammensetzung der Gruppe radikal bis zum dramatischen Bruch zwischen Mondrian und van Doesburg, weil dieser nicht nur in seinen Bildern, sondern auch in seiner Architektur die Diagonale eingeführt hatte. Nach 1928 erschöpfte sich die Bewegung mit dem Projekt des Ciné-Dancing Aubette in Straßburg, entworfen von Doesburg, blieb aber eine der wichtigsten architektonischen Episoden für die Entwicklung der Geschichte der zeitgenössischen Architektur.

## FRA

Le mouvement artistique hollandais De Stijl est né en 1917 avec la publication du premier numéro de la revue De Stijl. Les artistes qui ont constitué la formation originale, sous la direction de van Doesburg, furent les peintres Piet Mondrian, Bart van der Leck, Georges Vantongerloo et Vilmos Huszar, les architectes Jacobus Johannes Pieter Oud, Robert van't Hoff, Jan Wils, et le poète Antony Kok.

Le Manifeste avec lequel De Stijl promouvait son propre programme artistique proclamait comme objectif fondamental la réalisation d'un art objectif et essentiel dans sa concrétude, la Nieuwe Beelding ou néoplasticisme : une poétique qui allait au-delà des positions cubistes, en recherchant la nature essentielle des choses, une rationalité et une pureté formelle absolues, dans l'équivalence de composition harmonique de couleurs pures (rouge, bleu ciel, jaune) et de non-couleurs (noir, blanc, gris), et en utilisant exclusivement l'angle droit (positions verticale – horizontale). Avant 1920, le néoplasticisme ne s'était pas encore exprimé sous des formes connotées jusqu'à ce qu'il ait fait sa première apparition dans les œuvres de Rietveld. Celui-ci a conçu non seulement sa chaise iconique et d'autres meubles, mais aussi le cabinet du docteur Hartog, réalisé à Maarssen en 1920, qui fut le premier exemple appliqué en conformité totale à l'architecture néoplastique. Au fil des ans la composition de ce groupe se modifia radicalement, jusqu'à la fracture dramatique entre Mondrian et van Doesburg, car ce dernier avait introduit la diagonale, non seulement sur ses tableaux, mais aussi dans ses architectures. Après 1928, avec le projet du Ciné-dancing Aubette à Strasbourg, conçu par van Doesburg, le mouvement s'éteignit mais resta l'un des épisodes clés pour l'évolution de l'histoire de l'architecture contemporaine.

32

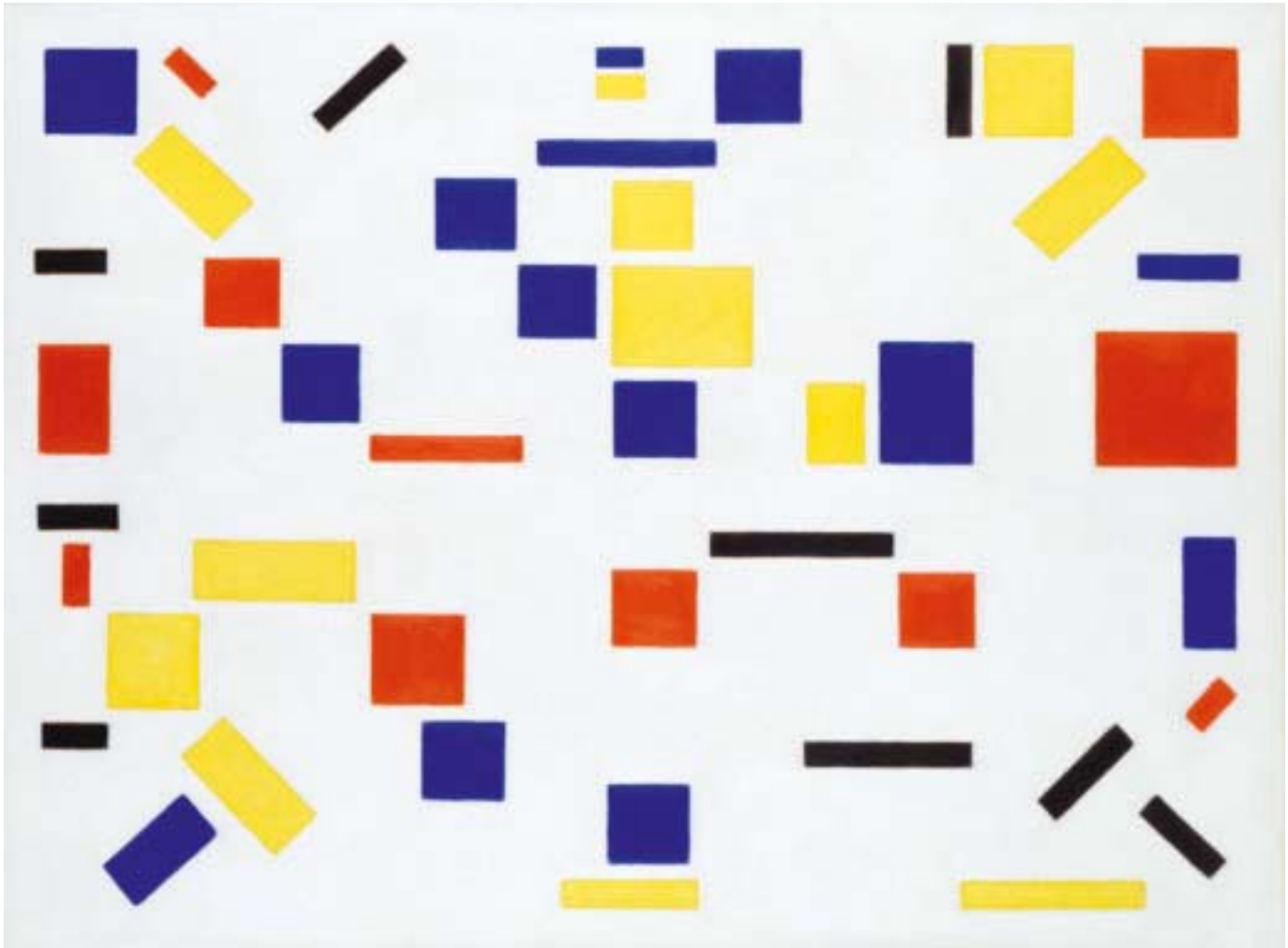

Bart van der Leek  
[1876-1958]  
Composition nr. 8, 1917.

Piet Mondriaan [1872-1944]  
Composition with big red  
plane yellow, black, gray  
and blue, 1921.

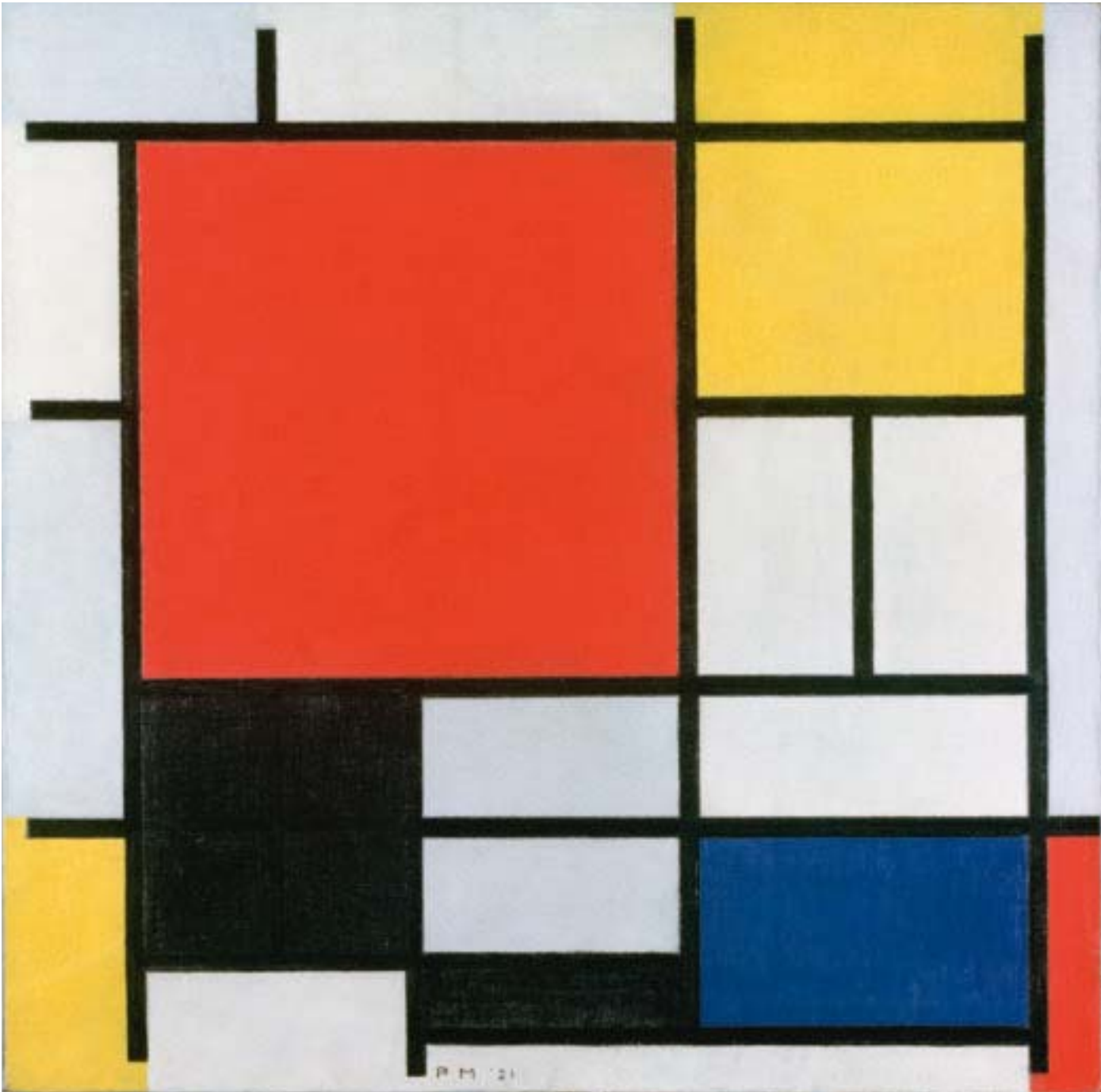

## Casa Schröder

ITA

34

Iscritta dal 2000 nella lista del Patrimonio mondiale, Casa Schröder è la casa manifesto del movimento neoplastico. Si trova ad Utrecht e venne costruita nel 1924 da Gerrit Thomas Rietveld in stretta collaborazione con la committente Mrs. Truus Schröder-Schräder.

Una casa con una nuova rivoluzionaria spazialità costruita a partire dall'interno secondo gli assi cartesiani, per proiettarsi, per setti e piani ortogonali, verso l'esterno. Un progetto realizzato da Rietveld come una proiezione architettonica fuori scala di un oggetto, con l'utilizzo del metodo progettuale applicato nella costruzione delle sue sedie e in particolare della Red and Blue.

Considerabile come uno dei primi esempi di abitazione a pianta aperta, casa Schröder si articola su due piani attraverso una compenetrazione continua di spazi e una

concatenazione non solo tra interno ed esterno ma anche tra spazi/giorno e spazi/notte.

35

Uno spazio organizzato reso flessibile da un sistema di pannelli scorrevoli secondo le esigenze dei suoi abitanti e nel quale il colore è uno dei mezzi elementari con cui è resa visibile l'armonia dei rapporti architettonici.

In sintesi un open space dinamico in cui l'ambiente diventa pura spazialità ed astrazione.

Cassina

Gerrit Thomas Rietveld

36



Casa Schröder, Rietveld (abitazione di Truus Schröder-Schräder), disegno colorato con acquerello su cartone marrone, 1951.

Rietveld Schröder House (home of Truus Schröder-Schräder) drawing colored with watercolor and stuck on brown cardboard, 1951.

Haus Schröder, Rietveld (Wohnung von Truus Schröder-Schräder), farbige Aquarell-Zeichnung auf braunem Karton, 1951.

Maison Schröder, Rietveld (habitation de Truus Schröder-Schräder), dessin coloré avec aquarelle sur papier brun, 1951.





37

Retro della Casa Schröder  
con mobili all'esterno  
ca. 1925.

Interni di casa Schröder.

Pagina successiva: ritratto  
di G.T. Rietveld con  
il modellino della Core  
House, 1956.

Haus Schröder, Rietveld  
Rückseite von Haus  
Schröder mit Möbeln im  
Freien circa 1925.

Haus Schröder, Rietveld,  
innen.

Nächste Seite: Porträt von  
G.T. Rietveld mit dem Modell  
des Core House, 1956.

Image of Rietveld Schröder  
House back with furniture  
outside ca. 1925.

Rietveld Schröder House,  
interior.

Next page: Portrait  
of G.T. Rietveld with Core  
House maquette, 1956.

Maison Schröder, Rietveld  
Arrière de la Maison  
Schröder avec des  
meubles dehors.

Maison Schröder, Rietveld  
intérieur.

Page suivante: Portrait de  
G.T. Rietveld avec la maquette  
de la Core House, 1956.



# Schröder house

## Haus Schröder

# Maison Schröder

38

### ENG

The Schröder House is the manifesto of the Neoplasticism movement and has been on the UNESCO World Heritage list since 2000. Gerrit Rietveld built it in Utrecht in 1924 in close cooperation with his client Ms Truus Schröder-Schräder. The house featured a revolutionary new spatial arrangement constructed with orthogonal wall panels and floors on Cartesian axes, projected from the inside outwards. Rietveld designed it as the oversized architectural projection of an object, using the design method applied to construction of his chairs, especially Red and Blue. Remarkable as one of the first examples of open-plan homes, the two-storey Schröder house features continual spatial interpenetration and concatenation not only between inside and outside, but also between living and sleeping areas. The organised layout was made flexible by a system of panels that slide to meet the requirements of its inhabitants and where colour is one of the elementary means used to highlight the harmony of the architectural relations. In other words, it is a dynamic open space where the interiors become pure spatiality and abstraction.

### DEU

Seit dem Jahr 2000 auf der UNESCO-Liste des Welterbes, ist das Haus Schröder das Vorzeigebild der neoplastischen Bewegung. Es befindet sich in Utrecht und wurde 1924 von Gerrit Rietveld in enger Zusammenarbeit mit der Bauherrin, Truus Schröder-Schräder, gebaut. Ein Haus mit einer revolutionären neuen Räumlichkeit, von innen nach außen nach dem Achsenkreuz konstruiert, um sich mit Trennwänden und rechtwinkligen Ebenen nach außen zu projizieren. Ein von Rietveld als überlebensgroße architektonische Projektion eines Objekts durchgeführtes Projekt, bei dem er das Designverfahren anwendete, das bei der Konstruktion seiner Stühle, insbesondere Red und Blue, zum Einsatz kam. Wohl eines der ersten Beispiele für ein Wohngebäude mit offenem Grundriss, erstreckt sich das Haus Schröder über zwei Etagen durch eine kontinuierliche Durchdringung von Räumen und eine Verkettung nicht nur zwischen Innen und Außen, sondern auch zwischen Tag- und Nachtbereichen. Ein organisierter Raum, der durch ein System von Schiebeelementen gemäß den Bedürfnissen seiner Bewohner flexibel gestaltet wird, in dem die Farbe eines der wichtigsten Mittel ist, um die Harmonie der architektonischen Beziehungen sichtbar zu machen. Kurz gesagt, ein dynamischer „Open Space“, in dem das Ambiente zur reinen Räumlichkeit und Abstraktion wird.

### FRA

La Maison Schröder, inscrite sur la liste du Patrimoine mondial depuis 2000, est la maison qui sert de manifeste au mouvement néoplastique. Elle se trouve à Utrecht et fut construite en 1924 par Gerrit Rietveld, en collaboration étroite avec son maître d'ouvrage, Madame Truus Schröder-Schräder. Une maison avec une nouvelle spatialité révolutionnaire, construite à partir de l'intérieur selon les axes cartésiens, pour se projeter, avec des parois et des surfaces orthogonales, vers l'extérieur. Ce projet fut réalisé par Rietveld comme la projection architecturale hors échelle d'un objet, en utilisant la méthode conceptuelle, appliquée au bâtiment, de ses sièges, et en particulier de la chaise Rouge et Bleue. La maison Schröder, que l'on peut considérer comme un des premiers exemples d'habitation à plan ouvert, s'articule sur deux étages, avec une interpénétration continue d'espaces et une concaténation non seulement entre l'intérieur et l'extérieur, mais encore entre les espaces/ jour et les espaces /nuit. Un espace organisé, rendu flexible par un système de panneaux coulissants en fonction des exigences de ses habitants, et où la couleur est un des moyens élémentaires par lequel est rendue visible l'harmonie des rapports architecturaux. En résumé, un espace ouvert dynamique, où l'environnement devient abstraction et spatialité pure.



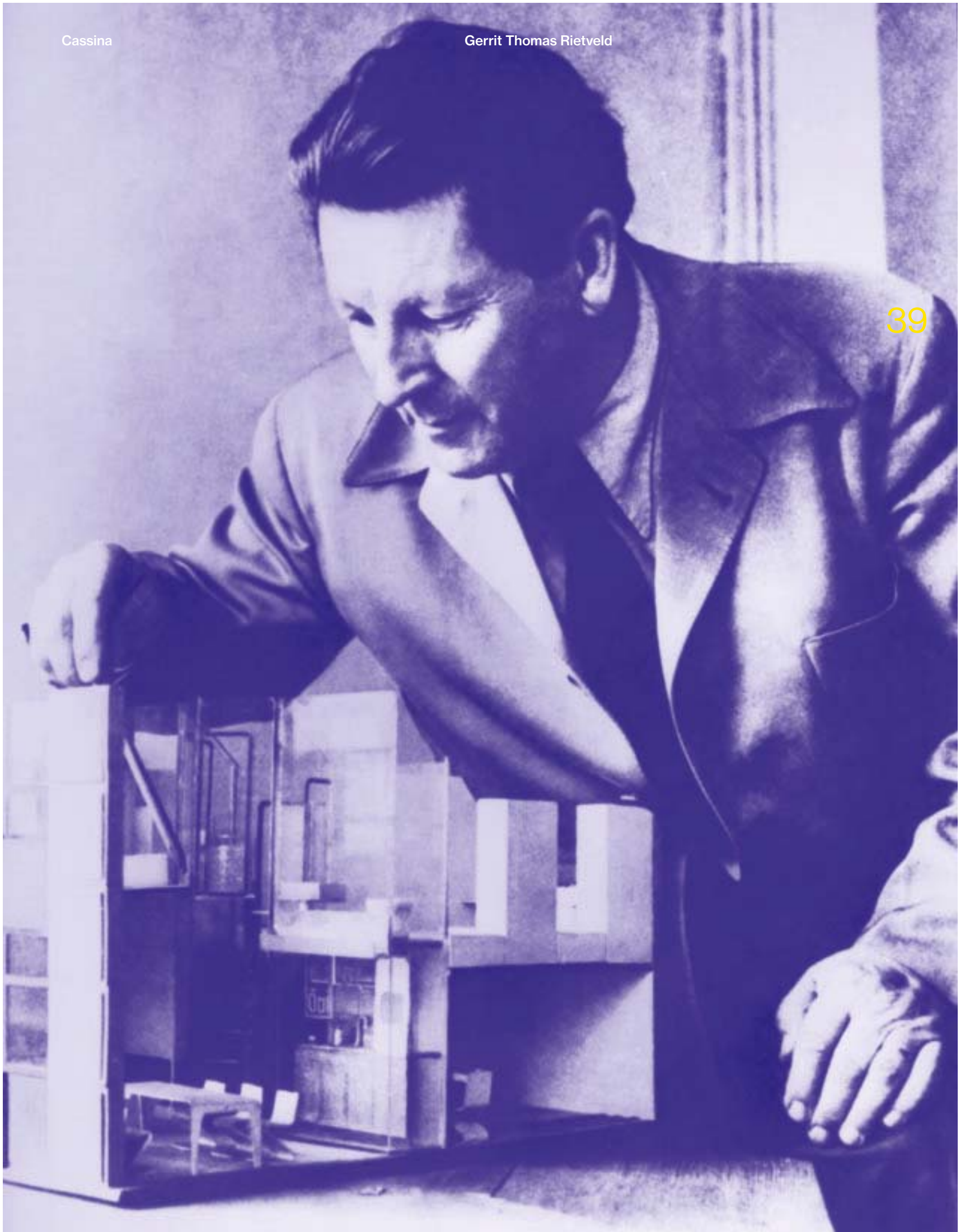

## Padiglione Rietveld

ITA

40

Nel 1955 Gerrit Thomas Rietveld progettò nel parco di Sonsbeek ad Arnhem, nei Paesi Bassi, un padiglione per un'esposizione temporanea internazionale di scultura, costituito da una parte centrale a doppia altezza attorno alla quale si sviluppavano gallerie aperte, generatrici di un percorso unico e continuo — oltre a una galleria separata sul lato nord —.

Come casa Schröder, questa architettura si proiettava nell'ambiente circostante, portando contemporaneamente la natura al suo interno. La fluidità tra interno ed esterno era amplificata, da un lato, dall'utilizzo delle vetrate modulari alternate a pilotis in acciaio e, dall'altro, dalle trasparenze di setti murari forati che donavano un effetto di texture particolarissimo.

Smantellato alla fine della manifestazione, il padiglione fu ricostruito nel 1965 su iniziativa

di alcuni architetti olandesi, trovando una sede permanente nel giardino delle sculture del Kröller-Müller museum. Inaugurato con una mostra dedicata alla scultrice inglese Barbara Hepworth, fu nuovamente smontato e ricostruito nel 2010.





## Rietveld Pavilion Pavillon Rietveld

## Rietveld-Pavillon

44

### ENG

Rietveld designed a pavilion for a temporary international sculpture exhibition in 1955, in Sonsbeek Park, Arnhem, the Netherlands. The building comprised a double-height central part surrounded by open galleries that create a single, continuous visitor route and also a separate gallery on the north side. Like the Schröder house, this architecture connects with its surroundings, while at the same time drawing nature indoors. The flow between inside and outside was accentuated on the one hand, by the use of modular glass panels alternating with steel pilotis and, on the other, by the transparency of perforated wall panels that created a very unusual texture effect. Taken down after the exhibition, the pavilion was rebuilt in 1965 by a group of Dutch architects and is now permanently located in the sculpture garden of the Kröller-Müller Museum. Inaugurated with an exhibition dedicated to the English sculptor Barbara Hepworth, it was once again taken down and rebuilt in 2010.

### DEU

Im Jahr 1955 entwarf Rietveld im Sonsbeek-Park in Arnhem, in den Niederlanden, einen Pavillon für eine temporäre internationale Skulpturen-Ausstellung. Dieser bestand aus einem zentralen Teil mit doppelter Höhe, um den offene Galerien, die einen einzigartigen und kontinuierlichen Parcours ergaben - sowie eine separate Galerie auf der Nordseite - angeordnet waren. Wie das Haus Schröder projizierte sich auch diese Architektur in seine Umgebung und brachte gleichzeitig die Natur nach innen. Die Fluidität zwischen Innen und Außen wurde zum einen durch den alternierenden Einsatz von modularen Glasflächen und Stahlpfählen und andererseits durch die Transparenzen von perforierten Trennwänden erweitert, die einen besonderen strukturierten Effekt ergaben. Nach seinem Abbau am Ende der Veranstaltung wurde der Pavillon im Jahre 1965 auf Initiative einiger niederländischen Architekten wieder aufgebaut und fand so ein dauerhaftes Zuhause im Skulpturengarten des Kröller-Müller-Museums. Eingeweiht mit einer der englischen Bildhauerin Barbara Hepworth gewidmeten Ausstellung, wurde er abermals demontiert und im Jahre 2010 neuerlich aufgebaut.

### FRA

En 1955 Rietveld conçut un pavillon pour une exposition temporaire internationale de sculpture, dans le parc de Sonsbeek à Arnhem, au Pays-Bas; ce pavillon est constitué d'une partie centrale sur double hauteur, autour de laquelle se développent des galeries ouvertes qui engendrent un parcours unique et continu - ainsi qu'une autre galerie séparée du côté Nord -. Comme la maison Schröder, cette architecture se projette dans le milieu environnant tout en amenant la nature à l'intérieur du bâtiment. La fluidité entre l'intérieur et l'extérieur est amplifiée, d'une part par l'emploi des vitrages modulaires qui s'alternent à des pilotis en acier, et d'autre part par les transparences des parois de séparation ajourées, qui donnent un effet de texture très particulier. Le pavillon fut démantelé à la fin de l'exposition, et fut reconstruit en 1965, à l'initiative de plusieurs architectes hollandais ; il trouva un siège permanent dans le jardin des sculptures du musée Kröller- Müller. Inauguré par une exposition dédiée à la sculptrice anglaise Barbara Hepworth, il fut à nouveau démonté et reconstruit en 2010.

Pagina precedente:  
Vista della ricostruzione  
del 2010 del Rietveld Pavilion  
nel giardino delle sculture  
del Kröller-Müller  
museum Otterlo.

Padiglione espositivo per  
sculture al Sonsbeek Park,  
Arnhem 1955, progetto.

Previous page:  
View of the Rietveld Pavilion  
reconstruction (2010) in the  
sculpture garden, Kröller-  
Müller museum, Otterlo.

Exhibition Pavilion for  
sculpture Sonsbeek Park,  
Arnhem 1955, draft.

Auf der vorstehenden Seite:  
Ansicht der Rekonstruktion  
des Rietveld-Pavillons  
des Skulpturen-Garten.  
Kröller-Müller museum,  
Otterlo.

Ausstellungshalle für  
Skulpturen im Sonsbeek  
Park, Arnhem 1955, Projekt.

Page précédente: vue de la  
reconstruction du Rietveld  
Pavilion dans le jardin des  
sculptures au Musée Kröller-  
Müller, Otterlo.

Pavillon d'exposition pour  
sculptures dans le parque  
Sonsbeek, Arnhem  
1955 projet.

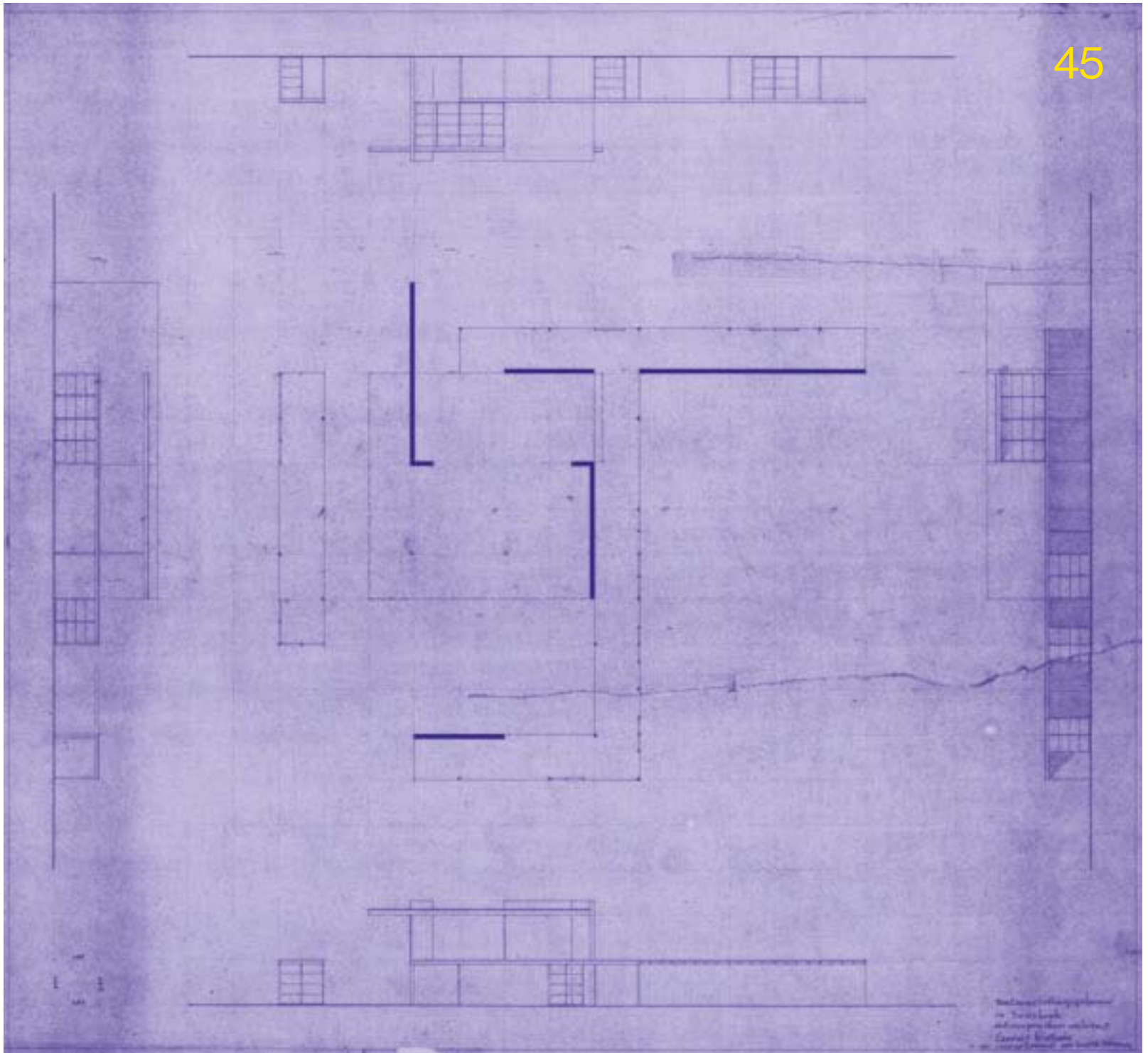

46



ITA

«Eccoci arrivati al Padiglione Sonsbeek, un padiglione per la scultura nell'omonimo parco. Si trattava di un edificio temporaneo per una manifestazione biennale o triennale. Non ricordo esattamente quale fosse. Ho usato i mattoni. Quelli che nelle case sono impiegati per le pareti interne e li ho solo inclinati. E li ho forati come si fa nei solai in cemento per ragioni strutturali, così ne ho enfatizzato il carattere e ho creato una bella superficie porosa che non fosse troppo rude. Nel rapporto con la natura, né troppo lieve e insieme desse un senso di apertura. Questo è il modello. Non bisogna star lì a pensare troppo a lungo su questo genere di cose. Ero sul treno dopo aver parlato con il mio committente e ho fatto il modello – per puro caso avevo con me un paio di forbici e un pezzo di cartoncino. Sono tornato a casa con il modello e subito dopo ho costruito il padiglione. È stato un piacere allo stato puro e le sculture, sorprendentemente, sembra che abbiano trovato la loro casa naturale. È un pezzo di architettura che posso realmente chiamare arte dello spazio aperto.»

### Gerrit Thomas Rietveld

in occasione della retrospettiva sul suo lavoro allo Stedelijk Museum, Amsterdam, 1959



Esposizione al Sonsbeek Pavilion, ca. 1955, Lato nord-ovest.

Modellino in cartone del Sonsbeek Pavilion, Arnhem, 1955 Dimensioni h 2.3x6.5x7.5 cm.

Image of Expo Sonsbeek Pavilion, ca. 1955, northwest side.

Maquette sculpture exhibition pavilion, Park Sonsbeek Arnhem 1955-Cardboard; h 2.3x6.5x7.5 cm.

Ausstellung im Sonsbeek Park Pavillon, ca. 1955 Northwest-Seite.

Karton-Modell des Sonsbeek-Pavillon, Arnhem, 1955 Abmessungen h 2,3x6,5x7,5 cm.

Exposition au Sonsbeek Pavilion, ca. 1955, Côté nord-ouest.

Maquette en carton du Sonsbeek Pavilion, Arnhem, 1955. Dimensions h 2.3x6.5x7.5 cm.

### ENG

«Here we are at the Sonsbeek Pavilion, a pavilion for sculpture in the park of the same name. It was a temporary building constructed for a biennial or triennial exhibition. I don't quite remember which. I used bricks. The kind used for the internal walls of houses. All I did was tilt them. And I made holes in them like you do with concrete floors for structural reasons, emphasising their character in the process and creating a nice porous surface that wasn't too rough. In its relationship with nature, or too light and together it created a sense of opening. This is the model. You can't spend too much time thinking about these kinds of things. I was on the train after having spoken to my client and I created the model – by pure chance I had a pair of scissors and a piece of cardboard with me. I returned home with the model and straight after I constructed the pavilion. It was pure pleasure and the sculptures surprisingly seemed to find their natural home. It is a piece of architecture that I can really describe as art of the open space.»

**Gerrit Th. Rietveld**  
during the retrospective  
on his work at the Stedelijk Museum,  
Amsterdam, 1959

### DEU

«Hier sind wir nun im Sonsbeek-Pavillon, einem Skulpturen-Pavillon im gleichnamigen Park, angelangt. Es handelte sich um ein temporäres Gebäude für eine Biennale oder Triennale. Ich erinnere mich nicht genau, was es war. Ich habe Ziegel verwendet. Diejenigen, die in den Häusern für Innenwände zum Einsatz kommen, und ich habe sie nur geneigt. Und ich habe sie angebohrt, wie man das aus strukturellen Gründen bei Betonböden macht, so habe ich ihren Charakter betont und eine schöne poröse, nicht zu grobe Oberfläche geschaffen. In Beziehung zur Natur, und auch nicht zu schwach, sodass insgesamt ein Gefühl der Offenheit entstanden ist. Das ist das Modell. Man soll nicht zu lange über diese Art von Dingen nachdenken. Ich war im Zug, nachdem ich mit meinem Auftraggeber gesprochen hatte, und habe das Modell angefertigt – rein zufällig hatte ich eine Schere und ein Stück Pappe mit. Ich kam nach Hause mit dem Modell und bald darauf habe ich den Pavillon gebaut. Es war ein reines Vergnügen, und überraschenderweise scheinen die Skulpturen ihre natürliche Heimat gefunden zu haben. Es ist ein Stück Architektur, das ich wirklich Open Space-Kunst nennen kann.»

**Gerrit Th. Rietveld**  
aus Anlass der seinem Werk gewidmeten,  
retrospektiven Ausstellung im Stedelijk  
Museum, Amsterdam, 1959

### FRA

«Nous voici arrivés au Pavillon Sonsbeek, un pavillon pour la sculpture dans le parc du même nom. Il s'agissait d'un édifice temporaire pour une biennale ou une triennale. Je ne me rappelle pas exactement laquelle. J'ai utilisé des briques. Celles que l'on utilise dans les maisons pour les murs intérieurs et je les ai seulement inclinées. Je les ai perforées, comme on fait, pour des raisons structurelles, dans les sols en ciment, ainsi j'ai souligné leur caractère et j'ai créé une belle surface poreuse, pas trop rugueuse, en rapport avec la nature, mais pas trop douce, et en mesure de donner ensemble un sentiment d'ouverture. Ça, c'était le modèle. Il ne faut pas réfléchir trop longtemps sur ce genre de choses. J'étais dans le train, après avoir parlé avec mon client, et j'ai fait le modèle – par pur hasard j'avais sur moi une paire de ciseaux et un bout de papier de construction. Je suis rentré à la maison avec le modèle, et j'ai tout de suite construit le pavillon. Ça a été pour moi un pur plaisir, et on dirait que les sculptures, à ma surprise, ont trouvé leur maison naturelle. C'est une pièce d'architecture que je peux vraiment appeler art de l'espace ouvert.»

**Gerrit Th. Rietveld**  
à l'occasion de la rétrospective sur son  
œuvre, le Stedelijk Museum  
d'Amsterdam, 1959



635

# Red and Blue

## ITA

Poltroncina con struttura in faggio tinto nero. Sedile (blu) e schienale (rosso) in multistrato laccato.

La poltrona Red and Blue di Gerrit T. Rietveld costituisce il manifesto del neoplasticismo secondo il quale è estetico il puro atto costruttivo quale la combinazione di una verticale ed una orizzontale. Questo modello ha rappresentato un riferimento fondamentale per l'affermazione del nuovo linguaggio del Moderno attraverso un codice costruttivo capace di articolare gli elementi della composizione attraverso la sovrapposizione e non attraverso la compenetrazione.

## DEU

Clubsessel mit Gestell aus schwarz gebeizter Buche. Sitzfläche (blau) und Rückenlehne (rot) aus lackiertem Mehrschichtholz.

Der Sessel Red and Blue von Gerrit T. Rietveld ist das Manifest des Neoplastizismus, gemäß dem die Ästhetik im reinen Konstruktionsakt der Kombination einer Senkrechten und einer Horizontalen bzw. von zwei Grundfarben besteht. Dieses Modell galt als ein grundlegender Bezug, dank dessen sich die neue Ausdrucksform der Moderne mit Konstruktionsregeln durchsetzen konnte, die die Kompositionselemente durch Überlagerung und nicht durch gegenseitige Durchdringung gliederte.

## ENG

Lounge chair with frame in black stained beech. Seat (blue) and back (red) in lacquered multiplywood.

The Red and Blue chair by Gerrit T. Rietveld represents an expression of neoplasticism whereby the theoretical act of construction using a combination of the vertical and the horizontal, or two primary colours, is aesthetically pleasing. This model functioned as a basic reference point to express the new Modernist language through a construction code that could express the elements of composition by overlapping rather than intersecting them.

## FRA

Fauteuil avec structure en hêtre teinté noir. Assise (bleue) et dossier (rouge) en bois multiplis laqué.

Le fauteuil Red and Blue de Gerrit T. Rietveld constitue le manifeste du néoplasticisme selon lequel ce qui est esthétique, c'est l'acte de construction pur comme la combinaison d'une verticale et d'une horizontale ou bien de deux couleurs élémentaires. Ce modèle a représenté une référence fondamentale pour l'affirmation du nouveau langage du Moderne à travers un code de construction capable d'articuler les éléments de la composition à travers la superposition et non à travers la compénétration.



design

1918

production

1973

50

**ITA**

Il colore attiva un processo di de-materializzazione che dà risalto alla relazione verticale-orizzontale delle linee rette in una composizione che incornicia i rettangoli rosso e blu dello schienale e del sedile. Ciascuna parte del modello, sia pure in diretta relazione spaziale con le altre, conserva la propria identità: schienale, sedile aste che si intersecano in tutte e tre le direzioni fondamentali, senza mai chiudersi in un incastro.

**ENG**

The colour sets a dematerialisation process in motion to enhance the vertical-horizontal relationship of the straight lines in a composition that frames the red and blue rectangles of the back and seat. Each element exists independently, although directly linked to the other elements in space: the back and seat axes overlap in all three directions without ever intersecting.

**DEU**

Die Farbe bewirkt einen Dematerialisierungsprozess, der die Senkrecht-Horizontal-Beziehung der Geraden in einer Komposition in den Blickpunkt rückt, die die rot-blauen Rechtecke der Rückenlehne und des Sitzes einrahmt. Jeder Teil des Modells, bewahrt seine Identität, auch wenn er in einer direkten räumlichen Beziehung zu den anderen Teilen steht: Rückenlehne, Sitz, Stäbe überschneiden sich in allen drei Hauptrichtungen, ohne je ineinander zu verschmelzen.

**FRA**

La couleur active un processus de dé-matérialisation qui met en exergue la relation verticale – horizontale des lignes droites dans une composition qui encadre les rectangles rouge et bleu du dossier et de l'assise. Chacune des parties du modèle, même en relation spatiale directe avec les autres, garde sa propre identité: dossier, assise, tiges se croisent dans les trois directions fondamentales, sans jamais s'encastrent.



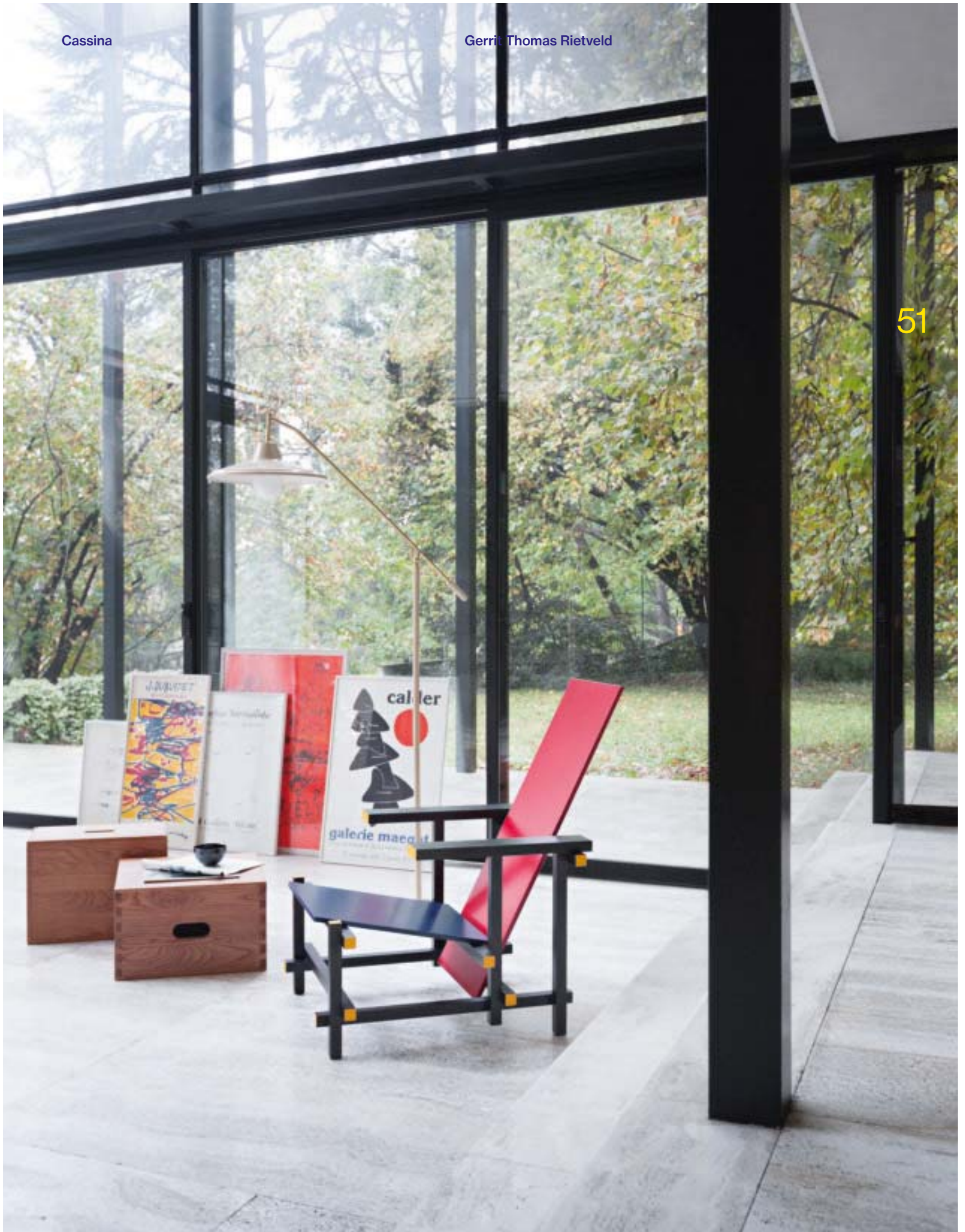

# Black Red and Blue Zeilmaker version, 1920 ca.

52

**ITA**

Poltroncina con struttura in faggio tinto nero con parti a contrasto in bianco. Sedile e schienale in multistrato laccato in colore verde. Alla poltrona può essere abbinato un unico cuscino sedile e schienale in tessuto o pelle.

Questa versione realizzata per l'insegnante Wicher Zeilmaker, è una delle varianti del modello iconico del 1918. Dall'analisi delle versioni originali si osserva che la prima proposta fu completamente realizzata in legno non dipinto. Negli anni successivi Rietveld propose esemplari diversi, monocromatici o dipinti con altri colori, a seconda delle esigenze dei clienti e degli interni in cui la sedia doveva essere collocata. Alcuni proprietari conservarono la sedia nelle loro case come fosse una scultura astratta ma in alcuni casi, essa era usata come una sedia vera e propria, con dei cuscini per renderla più confortevole.

**ENG**

Lounge chair with frame in black-stained beechwood with white contrasting parts. Seat and back in green lacquered multiplywood. The armchair can have a single seat and backrest cushion in fabric or leather.

This chair, produced for the school teacher Wicher Zeilmaker, is one of the numerous versions of the iconic model designed in 1918. After analysing the original pieces, it was discovered that the first was completely produced in unpainted wood. In the following years Rietveld proposed various examples, monochrome or painted with other colours, depending on the clients necessities and the interiors that the chair would furnish. The first owners kept the chair in their homes as if it were an abstract sculpture but in some cases it was used as a proper chair, with cushions to make it more comfortable.

**DEU**

Clubsessel mit Gestell aus schwarz gebeizter Buche mit weißen Kontrastteilen. Sitz und Rücken aus Vielschichtsperrholz grün lackiert. Der Stuhl kann mit einem einzigen Sitz- und Rückenkissen in Stoff oder Leder versehen werden.

Diese Version wurde für den Lehrer Wicher Zeilmaker erstellt und ist eine der ikonischen Modellvarianten von 1918. Eine Analyse der ursprünglichen Versionen beobachtet, dass der erste Vorschlag vollständig aus unlackiertem Holz gemacht wurde. In den folgenden Jahren schlug Rietveld mehrere Exemplare vor, einfarbig oder mit anderen Farben lackiert, je nach den Bedürfnissen der Kunden und der Einrichtungen, wo der Stuhl eingeplant werden sollte. Die ersten Besitzer behielten den Stuhl in ihren Häusern wie eine abstrakte Skulptur, aber in einigen Fällen wurde er als echten Stuhl mit Kissen benutzt, um den Komfort zu verbessern.

**FRA**

Fauteuil avec structure en hêtre teinté noir avec des parties blanches à contraste. Assise et dossier en bois multiplis laqué en vert. La chaise peut être dotée d'un coussin unique siège et dossier en tissu ou en cuir.

Cette version réalisée pour le maître Wicher Zeilmaker est une des variantes du modèle icônique du 1918. Si on analyse les versions originales on observe que la première proposition a été réalisée complètement en bois naturel. Dans les années suivantes Rietveld proposa des modèles différents, monochromatiques ou peints avec des couleurs, selon les besoins des propriétaires et des intérieurs dans lesquels la chaise devait être située. Des propriétaires gardèrent la chaise dans leur maisons comme une sculpture abstraite et certaines fois la chaise était utilisée vraiment comme une chaise, avec des coussins pour le confort.

Cassina

Gerrit Thomas Rietveld

design

1920 ca

production

2016

53



Interno della casa del pittore  
Charley Toorop, Bergen 1933.

Interior for the painter  
Charley Toorop,  
Bergen, 1933.

Haus des Malers Charley  
Toorop, Bergen, innen,  
1933.

Intérieur de la maison  
du peintre Charley Toorop,  
Bergen 1933.

54

ITA

« Rietveld non aveva problemi ad usare il cuscino sulla sedia, per quanto, spesso, si pensi il contrario. Per i suoi arredi successivi, così radicali come la poltrona, spesso disegnò varianti con un cuscino e anche le sedie Zig-Zag per Metz avevano un cuscino opzionale...»

Nel libro: De Stoel van Rietveld. Rietveld Chair  
by Marijke Kuper, 2011, NAI Uitgevers, Rotterdam



ENG

«Rietveld didn't have a problem with a cushion on the chair, although this is often assumed. For his later furniture, which were just as radical as the armchair, he often designed a variant with a cushion, and the Metz Zig-Zag chairs have optional cushions...»

From the book: De Stoel van Rietveld. Rietveld Chair by Marijke Kuper, 2011, NAI Uitgevers, Rotterdam

DEU

«Rietveld hatte nichts gegen die Verwendung eines Kissens auf dem Stuhl einzuwenden, auch wenn man oft das Gegenteil annimmt. Für seine nachfolgenden Einrichtungsgegenstände, wie für den Sessel, entwarf er oft Varianten mit einem Kissen. Auch die Stühle Zig Zag für Metz hatten ein Kissen als Optional...»

Aus dem Buch: De Stoel van Rietveld. Rietveld Chair by Marijke Kuper, 2011, NAI Uitgevers, Rotterdam

FRA

«Rietveld n'avait pas de problème à utiliser le coussin sur la chaise, aussi si, très souvent, on pense le contraire. Comme le fauteuil, pour les meubles dessinés ensuite, il dessina beaucoup de versions avec des coussins et aussi le chaises Zig-Zag pour Metz avaient la possibilité d'avoir un coussin...»

D'un livre: De Stoel van Rietveld. Rietveld Chair by Marijke Kuper, 2011, NAI Uitgevers, Rotterdam



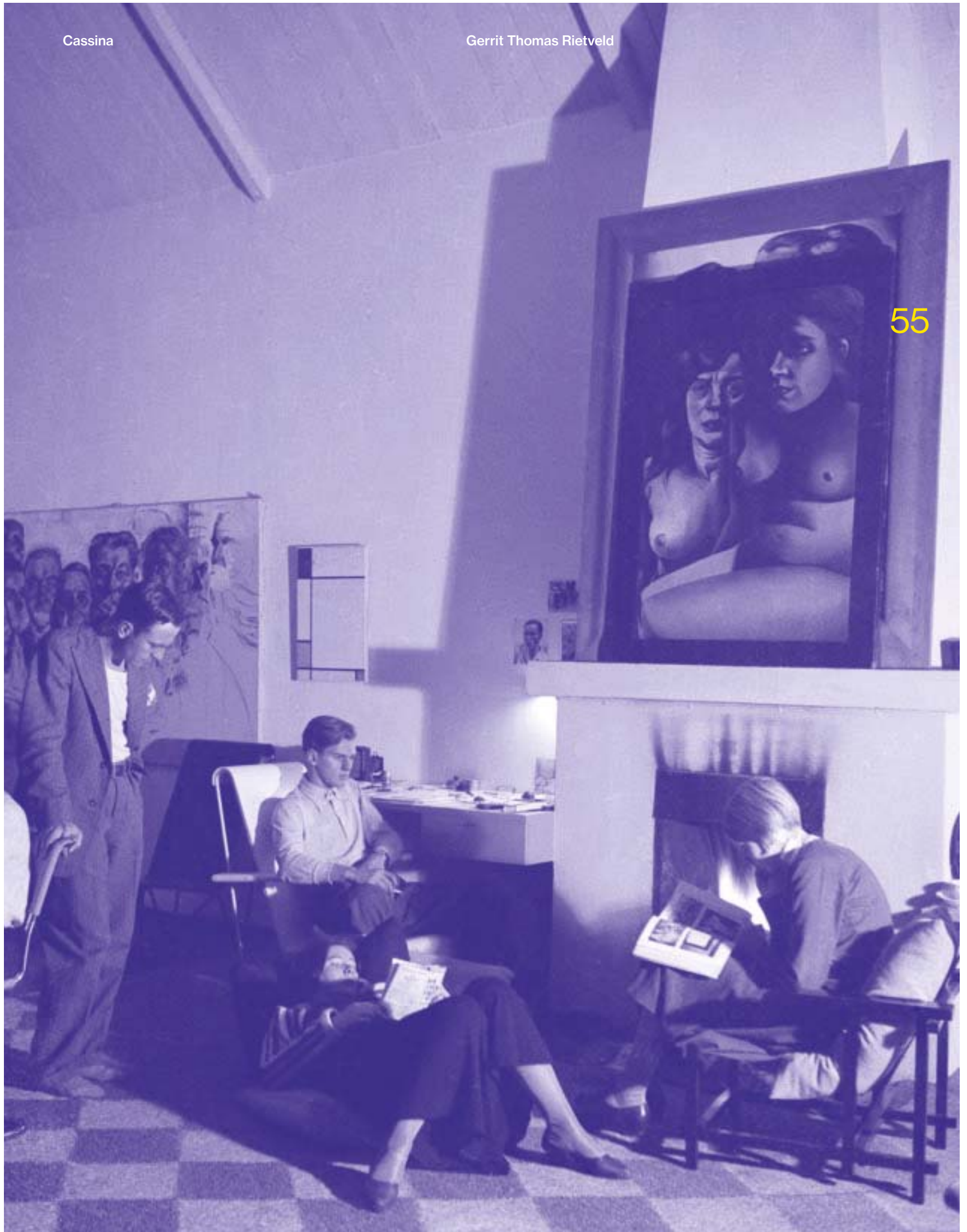

56

280

## Zig-Zag

**ITA**

Sedia in ciliegio naturale lucidato, in frassino naturale oppure frassino tinto con finitura a poro aperto nei colori blu, rosso, giallo, bianco, nero con bordo in frassino naturale.

La sedia Zig-zag è formata da quattro piani in sequenza ritmica che si sviluppano in un'elegante, e solo apparente, instabilità secondo lo schema schienale + sedile + sostegno + base. Con essa Rietveld introdusse nel vasto panorama tipologico della sedia un nuovo impianto morfologico, mai intuito da altri prima, grazie all'adozione della linea obliqua. Di questo modello lo stesso architetto olandese aveva realizzato alcune varianti anche in colore laccato con sezione in contrasto che sottolineano ulteriormente la continuità della zeta rovesciata e danno risalto alla relazione tra le linee verticali, oblique e orizzontali.

**DEU**

Stuhl aus polierter Kirsche natur, Esche natur oder Esche mit offenporigem Finish blau, rot, gelb, weiß oder schwarz gebeizt mit Kante in Esche natur.

Lehne+Sitzfläche+Bein+Basis. Zig-Zag ist ein Stuhl bestehend aus vier Platten, die sich von oben nach unten in einem eleganten Tanz verbiegen und so einen auf den ersten Blick vielleicht instabilen Stuhl schaffen, der jedoch in Wirklichkeit so fest wie sein ausgeklügeltes Design auf der Erde steht. Rietveld war der erste, der diesen neuartigen Stuhl, der nur aus Diagonalen besteht, in die Designerszene einführte und von dieser neuen Form profitierte. Von diesem Modell hatte der holländische Architekt selbst auch einige Varianten in Lackfarbe mit Kontrastsektion erstellt, bei denen die Kontinuität des umgekehrten „Z“ zusätzlich betont wird und die Beziehung zwischen vertikalen, schrägen und horizontalen Linien in den Blickpunkt gerückt werden.

**ENG**

Chair in polished natural cherrywood, in natural ashwood or ashwood open pored with finish stained blue, red, yellow, white, black with edge in natural ashwood.

Back+Seat+ Support+Base. Zig-zag is a chair with four panels that bend in sequence from top to bottom in an elegant dance to create what may at first seem an unstable chair but is in reality as firmly grounded as its design. Thanks to his use of diagonals, Rietveld was the first to introduce this new type of chair to the scene taking advantage of a new shape. Of this model the same Dutch architect had made some coloured lacquered versions with contrasting section further highlighting the continuity of the the Z upside down and emphasizing the relationship between the vertical, horizontal and oblique lines.

**FRA**

Chaise en cerisier naturel poli, en frêne naturel ou bien frêne teinté avec une finition à pores ouverts dans les couleurs bleu, rouge, jaune, blanc, noir avec bord en frêne naturel.

Dossier+Assise+Appui+Base. Zig-zag se compose de quatre plans qui se suivent en séquence rythmée donnant la perception d'une instabilité qui n'est qu'apparente et d'une remarquable élégance. Grâce à l'adoption de la ligne oblique, Rietveld introduit dans le vaste panorama des différents types de chaises, un nouveau système morphologique auquel jamais personne n'avait pensé avant lui. De ce modèle le même architecte hollandais avait réalisé des variantes teintées en couleur et avec la section en contraste pour souligner encore la continuité de la "Z" retournée en mettant en relief la relation entre les lignes horizontales, verticales et obliques.

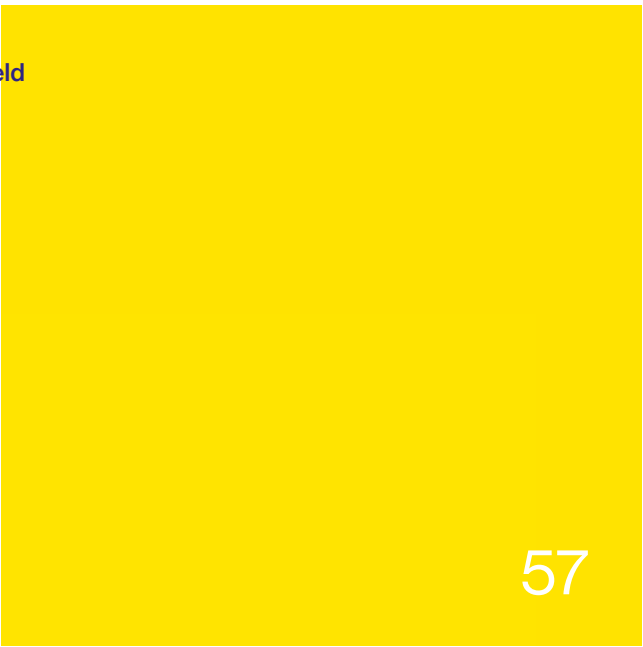

57

design

1934

production

1973

/ 2011

Disegno della sedia Zig-Zag  
per la produzione Metz&Co.

Zig-Zag chair drawing  
for Metz&Co production.

Zeichnung des Stuhls  
Zig-Zag für die Produktion  
Metz&Co.

Dessin de la chaise Zig Zag  
pour la production Metz&Co.

58





Sedie Zig Zag nella  
falegnameria Cassina.

Zig Zag chairs in the Cassina  
carpentry.

Zig Zag Stuehle in der Cassina  
Schreinerei.

Chaises Zig Zag dans la  
menuiserie de Cassina.

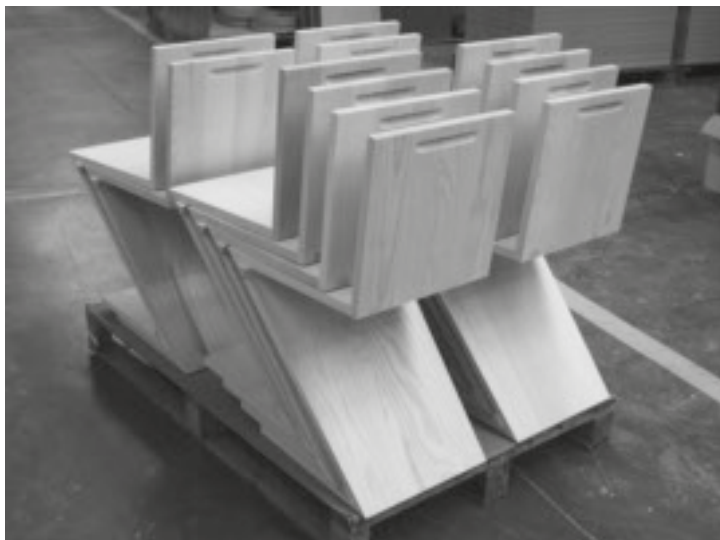



62





ITA

«È, per così dire, una minuscola partizione nello spazio che lascia lo spazio intatto. Non è una sedia, ma un *divertissement* per il designer. L'ho sempre chiamata "piccolo zig zag".»

63

Gerrit Thomas Rietveld

ENG

«It is, as it were, a tiny partition in space that leaves space untouched. It is not a chair but a designer's joke. I always called it the little zig zag.»

DEU

«Es ist sozusagen ein ganz kleiner Teil im Raum, der den Raum als solchen unberührt lässt. Es ist kein Stuhl, sondern ein *divertissement* für den Designer. Ich habe ihn stets als den kleinen zig zag bezeichnet.»

FRA

«C'est, pour ainsi dire, une petite répartition de l'espace qui laisse intact l'espace. Ce n'est pas une chaise mais un *divertissement* pour le designer. Je l'ai toujours appelée "petit zig zag".»



637

## Utrecht

**ITA**

Poltroncina e divano curvo a tre posti, divani dritti a due e a tre posti con struttura portante in acciaio. Imbottitura in poliuretano espanso e ovatta di poliestere. Appoggi a terra in materiale plastico di colore nero. Rivestimento in un'ampia e moderna gamma di tessuti in differenti colori oppure in pelle (ad esclusione del divano curvo) con impunture a vista previste in due differenti tipologie (punto cavallo o zig zag) e in cinque colori di filo.

**ENG**

Armchair and curved three seater sofa, straight or three seater sofas with steel supporting frame. Polyurethane foam and polyester padding. Feet in black plastic material. Upholstery in a wide and renewed range of fabrics in different colours or in leather with fine stitching available in two versions (blanket stitch or zig zag) with thread in five shades.

**DEU**

Sessel, Geschwungenes Sofa drei-sitzig, gerade Zwei- oder Dreisitzer-Sofas mit tragendem Gestell aus Stahl. Polsterung aus Polyurethanschaum und Polyesterwatte. Schwarze Plastikgleiter Bezüge in einer breiten und aktualisierten Auswahl an Stoffen in verschiedenen Farben oder Leder mit sichtbaren Steppnähten in zwei Sorten und Faden in fünf Farben.

**FRA**

Fauteuil et canapé courbe à trois places, droits à deux ou trois places avec structure portante en acier. Rembourrage en mousse de polyuréthane et ouate de polyester. Points d'appui en plastique noire. Revêtement dans une gamme de tissus ample et actualisée en différentes couleurs ou en cuir avec piqûres à vue en deux types et fil en cinq couleurs.



design

1935

production

1988

65



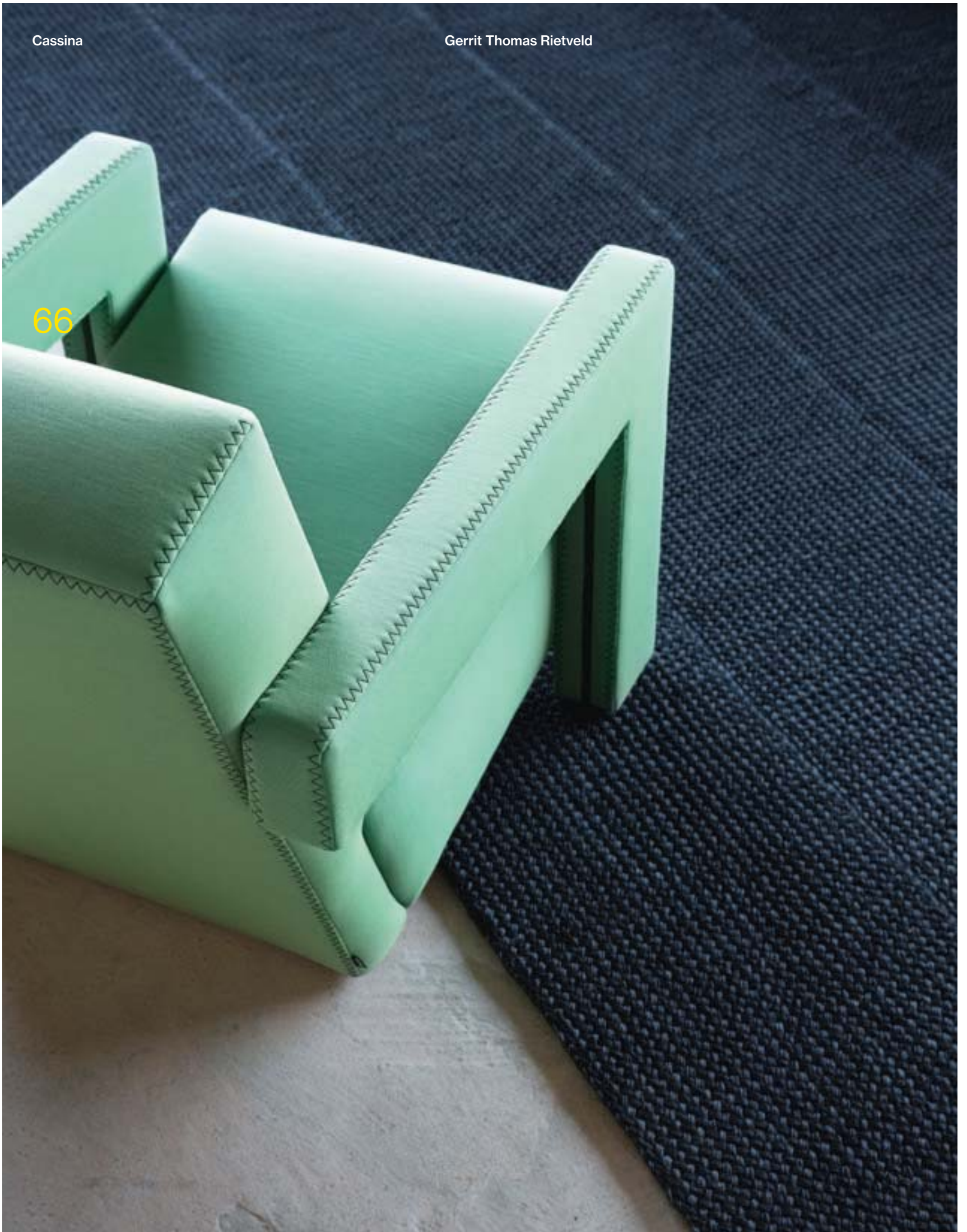

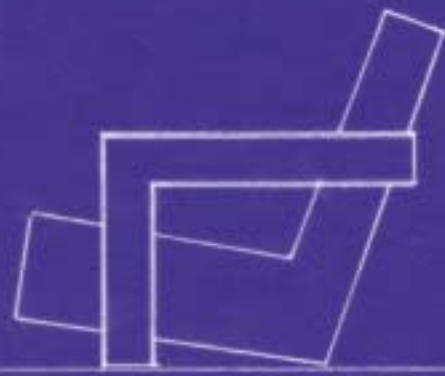
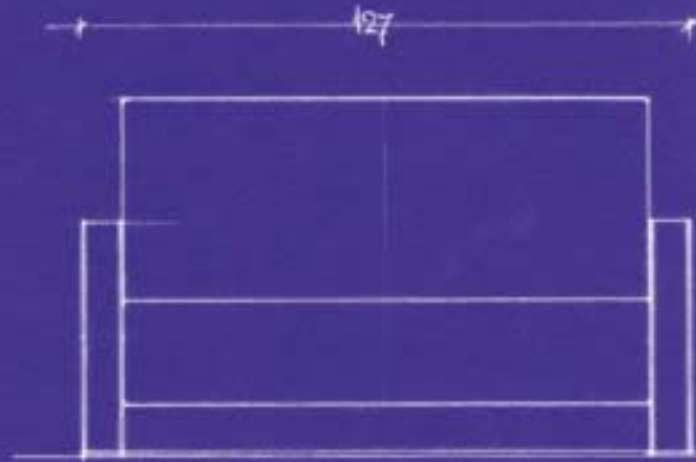

67

2 PERS BANK R 31  
SCHAAL 1:6

34,5 X 20



→ zitbank

schaal 1:10

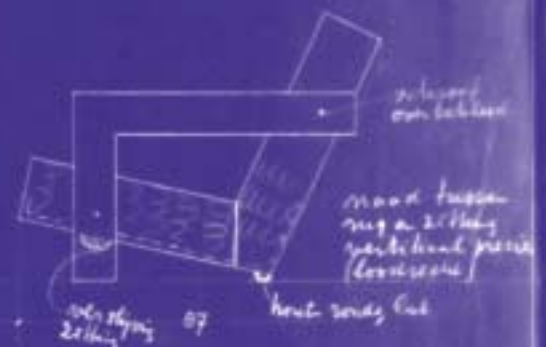

bank zelfde constructie als stool

Pagina precedente:  
modello Utrecht, disegni.

1. Punto Cavallo  
(naturale, nero, azzurro,  
giallo, rosso).

2. Cucitura a Zig Zag  
(naturale, nero, azzurro,  
giallo, rosso).

Previous page:  
Utrecht model, drawings.

1. Blanket Stitch  
(natural, black, light blue,  
yellow, red).

2. Zig Zag Stitching  
(natural, black, light blue,  
yellow, red).

Vorstehende Seite  
Modell Utrecht, Zeichnungen.

1. Knopflochstich  
(Naturfarbe, Schwarz,  
Mittelblau, Gelb, Rot).

2. Zig-Zag-Naht  
(Naturfarbe, Schwarz,  
Mittelblau, Gelb, Rot).

Page précédente:  
modèle Utrecht, dessin.

1. Piqûre Point de feston  
(naturel, noir, bleu ciel,  
jaune, rouge).

2. Piqûre Zig Zag  
(naturel, noir, bleu ciel,  
jaune, rouge).

68

1.

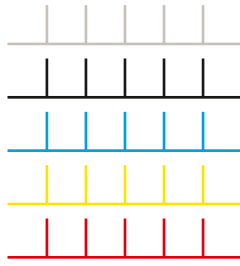

2.

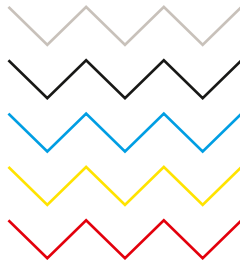
**ITA**

Disegnata nel 1935 per il grande magazzino Metz&co e quindi pensato per la grande distribuzione, questo modello rappresenta la scelta di Rietveld di adottare un approccio al comfort e al relax maggiormente "orientato al mercato". In assenza di una distinzione materica delle singole componenti rivestite uniformemente, la scomposizione delle parti è suggerita dalla presenza di un'impuntura a contrasto che sottolinea la geometria del bracciolo e accenna agli elementi del sedile e dello schienale.

**DEU**

Dieses 1935 für das Warenhaus Metz&Co entworfene und somit für den Masseneinzelhandel bestimmte Modell steht für Rietvelds Wahl eines stärker marktorientierten Ansatzes für Komfort und Relax. Mangels einer stofflichen Diversifizierung der einzelnen, einheitlich bezogenen Bauteile, erkennt man die Gliederung der Teile an der Kontraststeppnaht, die die Armlehnengeometrie hervorhebt und auf die Sitz- und Rückenlehnen-Elemente verweist.

**ENG**

Designed in 1935 for the department store Metz & Co. and then thought for large-scale retailers, this model is the choice of Rietveld to adopt an approach to comfort and more "market-oriented relaxation". In the absence of material diversification of the individual components uniformly coated, the distinction of the parts is suggested by the presence of a contrasting stitching, emphasizing the geometry of the armrest and outlining the elements of the seat and backrest.

**FRA**

Conçu initialement pour le grand magasin Metz&co en 1935 et donc pensé pour la distribution à grande échelle, cette pièce reflète la décision de Rietveld d'adopter une approche plus « orientée vers le marché » vis-à-vis du confort et de la relaxation. Car il n'y a pas une distinction de matière entre les éléments qui composent le fauteuil et qui ont le même revêtement, la séparation des parties est soulignée par des piqûres à vue qui posent l'accent sur la géométrie de l'accoudoir et évoquent les éléments du siège et du dossier.

Cassina

Gerrit Thomas Rietveld

69



Cassina

Gerrit Thomas Rietveld

70

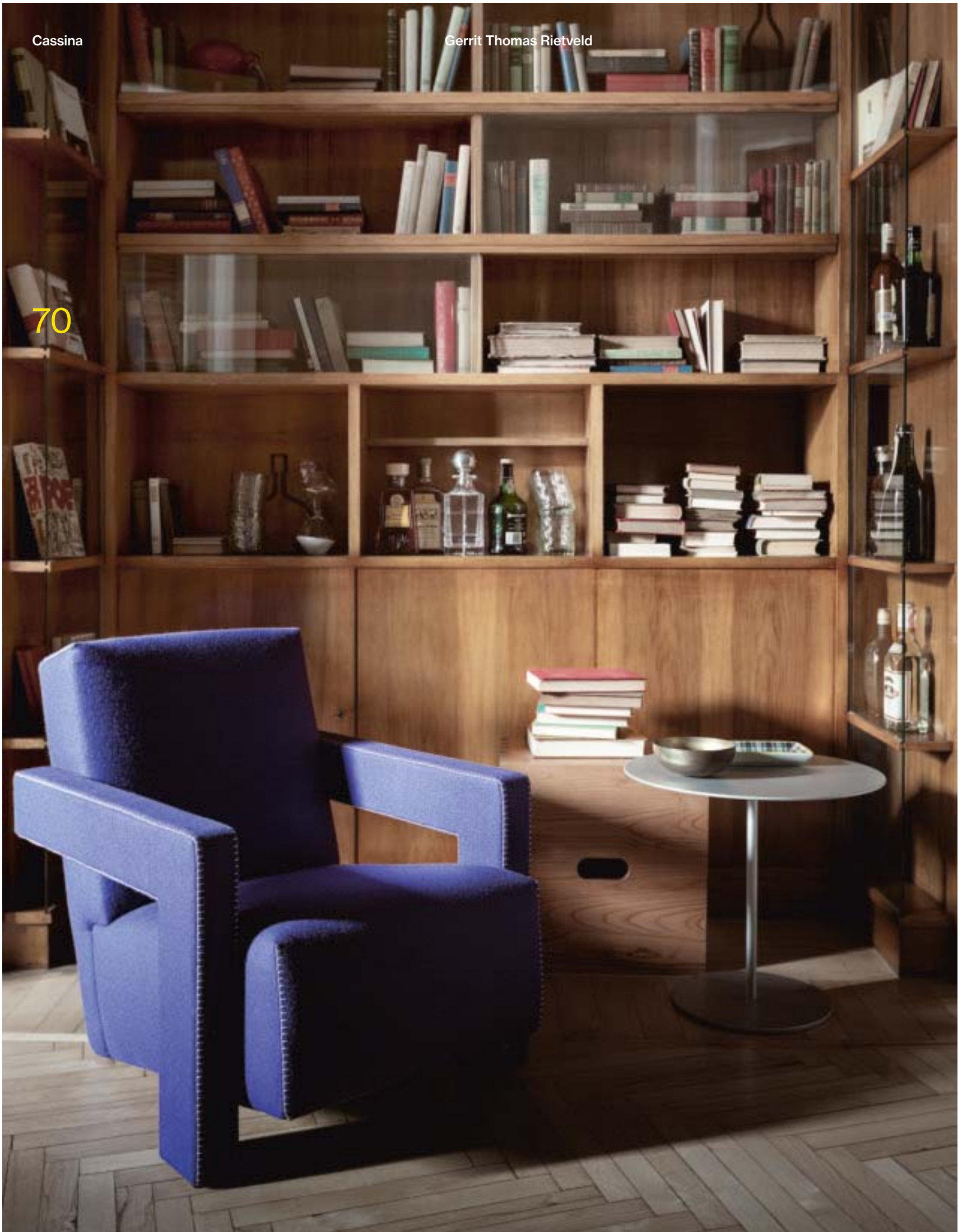





72





74

Utre-

cht

XL

2016

**ITA**

Poltrona con telaio portante, sedile e schienale in multistrato di pioppo e massello di abete. Braccioli in legno massello di pioppo. Imbottitura in poliuretano espanso e ovatta di poliestere. Rivestimento non sfoderabile in un'ampia e moderna gamma di tessuti in differenti colori oppure in pelle con impunture a vista previste in due differenti tipologie (punto cavallo o zig zag) e in cinque colori di filo. Piedini in materiale plastico di colore nero. La versione XL non è numerata né marchiata.

**Questo modello è una nuova interpretazione del modello iconico del 1935: una risposta antropometrica agli scatti di crescita delle generazioni.**

**ENG**

Armchair with main frame, seat and backrest in poplar plywood and fir solid wood. Massive poplar wood armrests. Polyurethane foam and polyester padding. Not removable upholstery in a wide and renewed range of fabrics in different colours or in leather with fine stitching available in two versions (blanket stitch or zig zag) with thread in five shades. Feet in black plastic material. This version hasn't the numbering and the identifying mark.

**Cassina offers a new reinterpretation of the iconic model dated 1935: an anthropometric response to the increasing sizes of modern generations.**

**DEU**

Sessel mit Trägergestell. Sitz und Rückenlehne aus Pappel-Schichtholz und Tannen-Massivholz. Armlehne aus Pappel-Massivholz. Schaumpolyurethan- und Polyesterwatte-Polsterung. Nicht abziehbarer Stoffbezug aus vielfältigen, modernen Stoffarten in verschiedenen Farben oder aus Leder mit augenfälligen Steppnähten mit zwei verschiedenen Stichtarten (Knopflochstich oder Zig-Zag-Stich) und fünf unterschiedlichen Farben der Steppfäden. Füße aus schwarzem Kunststoff. Das Modell XL ist weder nummeriert noch markiert.

**Dieses Modell ist eine Neuinterpretation des Ikonen-Modells aus dem Jahr 1935. Es verkörpert eine anthropometrische Lösung, die den Wachstumsmerkmalen der neuen Generationen gerecht wird.**

**FRA**

Fauteuil avec structure portante assise et dossier en multicouche de peuplier. Accoudoirs en bois massif de peuplier. Rembourrage en mousse de polyuréthane et ouate de polyester. Revêtement pas déhoussable dans une gamme de tissus ample et actualisée en différentes couleurs ou en cuir avec piqûres à vue en deux types et fil en cinq couleurs. Points d'appui en plastique noire. La version XL n'est pas numérotée et n'a pas le marquage.

**Ce modèle est une nouvelle interprétation de l'icône du 1935 : une réponse anthropométrique à la croissance de taille des hommes.**

75



# Utrecht Baby, 2016

76

**ITA**

Poltroncina con telaio portante, sedile e schienale in multistrato di pioppo. Braccioli in legno massello di pioppo. Imbottitura in poliuretano espanso e ovatta di poliestere. Rivestimento non sfoderabile in tessuto (in due tonalità di rosso) o in tessuto spalmato (nei colori rosso, giallo, blu) con impunture a vista in colore bianco. Piedini in materiale plastico di colore nero. La versione Baby non è numerata né marchiata.

Rietveld è stato uno dei primi nella storia del design a disegnare mobili e oggetti per bambini, anzitutto per esigenze familiari. In omaggio a questa sua attenzione per il mondo dell'infanzia, Cassina propone una nuova interpretazione del modello iconico del 1935: si tratta di una versione riproporzionata ed ergonomicamente adatta ai bambini.

**ENG**

Small armchair with main frame, seat and backrest in poplar plywood. Massive poplar wood armrests. Polyurethane foam and polyester padding. Not removable upholstery: fabric (in two shades of red) or eco-leather (in the colours red, yellow, blue) with white fine stitching. Feet in black plastic material. This version hasn't the numbering and the identifying mark.

In the history of design Rietveld was one of the first architect who designed furniture and items for children, first of all for his family needs. In tribute to his attention to the world of childhood, Cassina offers a new reinterpretation of the iconic model dated 1935: it is a new version, with reduced sizes to be ergonomically suited to children.



**DEU**

Kindersessel mit Trägergestell. Sitz und Rückenlehne aus Pappel-Schichtholz. Armlehne aus Pappel-Massivholz. Schaumpolyurethan- und Polyesterwatte-Polsterung. Nicht abziehbarer Stoffbezug (in zwei Rottönen) oder aus beschichtetem Stoff (in den Farben Rot, Gelb, Blau) mit augenfälligen, weißen Steppnähten. Füße aus schwarzem Kunststoff. Die Ausführung als Kindersessel ist weder nummeriert noch markiert.

Rietveld ist einer der ersten Gestalter in der Geschichte des Designs, der in erster Linie auch rein aufgrund familiärer Notwendigkeiten Möbel und Gegenstände für Kinder entwarf. Als Homage für diese der Kinderwelt gewidmete Aufmerksamkeit Rietvelds bietet Cassina eine neue Interpretation des Ikonen-Modells aus dem Jahr 1935. Es handelt sich um eine Ausführung mit neuen Proportionen und entsprechenden ergonomischen Eigenschaften.

**FRA**

Fauteuil avec structure portante assise et dossier multicouche de peuplier. Accoudoirs en bois massif de peuplier. Rembourrage en mousse de polyuréthane et ouate de polyester. Revêtement pas déhoussable en tissu (deux nuances de rouge) ou en simili cuir (dans le coloris rouge, jaune, bleu) avec piqûres de couleur blanc. Points d'appui en plastique noire. Cette version n'est pas numérotée et n'a pas le marquage.

Rietveld a été un des premiers architectes dans l'histoire du design à dessiner meubles et objets pour les enfants, avant tout pour des nécessités de sa famille. En hommage à l'attention de l'architecte pour le monde de l'enfance, Cassina propose une nouvelle interprétation de l'icône du 1935: une version revue du point de vue de la proportion et de l'ergonomie pour les enfants.

Carrozzina per bambini progettata da Rietveld. Nella foto Jam e Wim Rietveld, 1925.

Von Rietveld entworfener Kinderwagen. Auf dem Foto Jam und Wim Rietveld, 1925.

Child's buggy designed by G.T. Rietveld with Jan and Wim Rietveld, 1925.

Landau pour enfants projeté par Rietveld. Dans la photo Jam et Wim Rietveld, 1925.

637

# Utrecht C90

## Limited Edition — BoxBlocks, 2016

Textile design by Bertjan Pot

### ITA

Poltroncina con struttura portante in acciaio. Imbottitura in poliuretano espanso e ovatta di poliestere. Appoggi a terra in materiale plastico di colore nero. Rivestimento in tessuto Boxblocks in tre varianti Jacquard con impuntura a vista a punto cavallo con colore del filo a contrasto con le tonalità dei tessuti: tessuto di colore blu con filo rosso, colore arancio con filo azzurro e colore senape con filo giallo.

Questa icona di Gerrit T. Rietveld è interpretata dall'artista Bertjan Pot con il disegno di un tessuto speciale su misura in tre varianti Jacquard.

### DEU

Sessel mit Stahltragstruktur. Polsterung aus Polyurethanschaum und Polyesterwatte. Bodenauflagen aus schwarzem Kunststoffmaterial. Bezug aus Boxblocks Stoff in drei Jacquard-Varianten mit sichtbarer Schlingstich-Steppnaht mit Garnfarbe in Kontrast zu den Farbnuancen der Stoffe: Blauer Stoff mit rotem Garn, Orange mit blauem Garn und Senf mit gelbem Garn.

Dieses Symbol von Gerrit T. Rietveld wird vom Künstler Bertjan Pot mit dem Design eines speziellen, maßgeschneiderten Stoffes in drei Jacquard-Varianten interpretiert.

### ENG

Armchair with steel supporting frame. Polyurethane foam and polyester padding. Feet in black plastic material. Upholstery in Boxblocks fabric in three Jacquard versions with fine blanket stitching, thread in three shades contrasting with fabric colour: blue colour fabric with red thread, orange colour with thread light blue or mustard colour with yellow thread.

The artist Bertjan Pot has designed a bespoke textile in three jacquard versions for the Utrecht armchair giving a contemporary twist to this icon by Gerrit T. Rietveld.

### FRA

Fauteuil avec structure portante en acier. Rembourrage en mousse de polyuréthane et ouate de polyester. Appuis au sol en matière plastique de couleur noire. Revêtement en tissu Boxblocks en trois variantes de Jacquard, avec piqûre "point de feston" à vue, où la couleur du fil est en contraste avec les tons des tissus: tissu de couleur bleue avec du fil rouge, tissu couleur orange avec du fil bleu, et tissu couleur moutarde avec du fil jaune.

Cette icône de Gerrit T. Rietveld est interprétée par l'artiste Bertjan Pot avec la conception d'un tissu spécial sur mesure, en trois variantes de Jacquard.



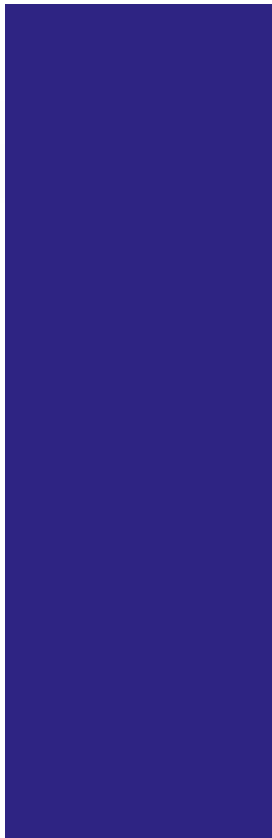

Cassina

Gerrit Thomas Rietveld

80

*sedile*

*INT. SINISTRA*

*INT. DESTRA*

*INT. DESTRA*

*INT. SINISTRA*

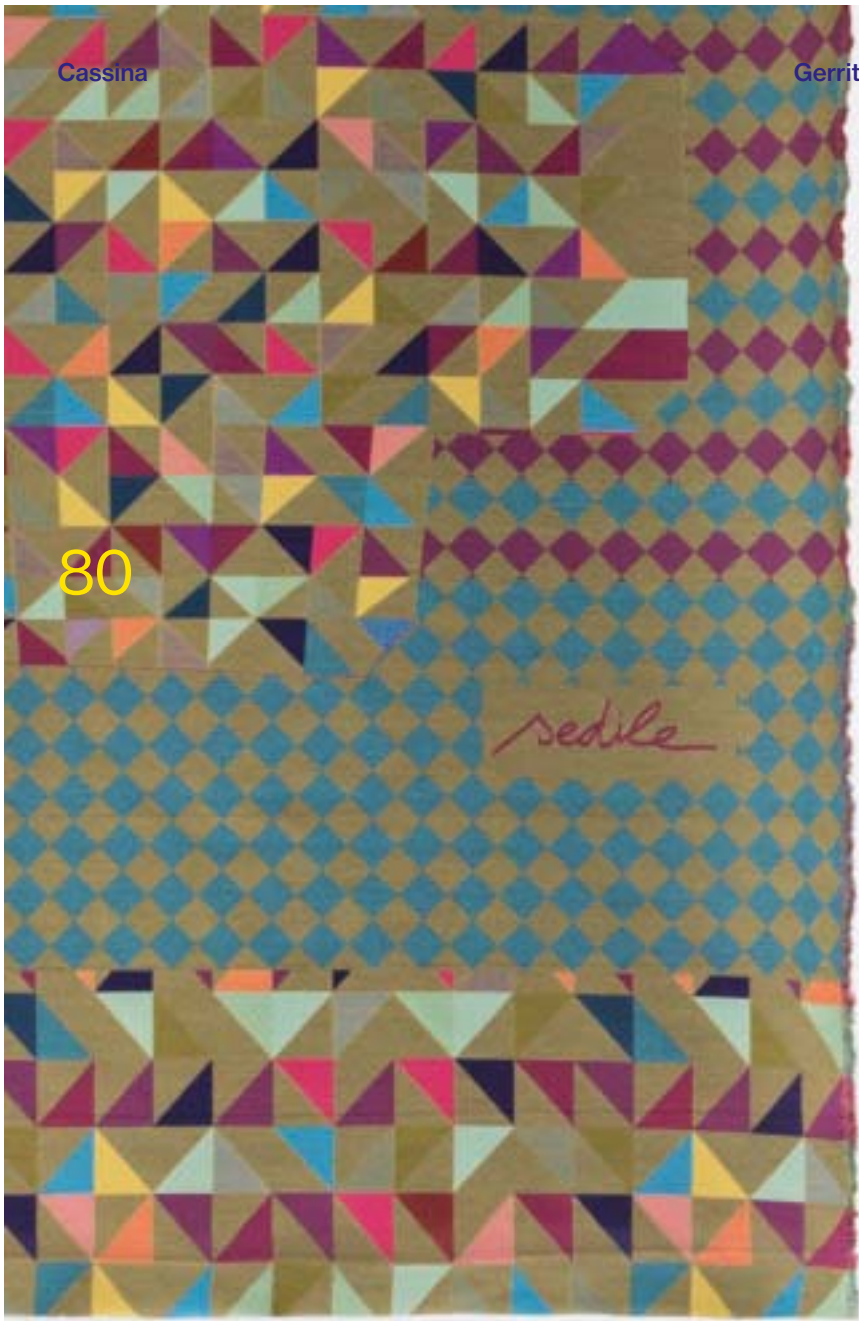

**Bertjan Pot**

Bertjan Pot nasce nel 1975 a Nieuwleusen, Olanda. Si diploma alla Design Academy di Eindhoven nel 1988. Nel 2003 Pot apre a Schiedam lo Studio Bertjan Pot che si occupa di interior design con un approccio sperimentale orientato all'approfondimento di tecniche, strutture, texture, pattern e colori.

**Bertjan Pot**

Bertjan Pot was born in 1975 in Nieuwleusen, The Netherlands. He graduated from the Design Academy Eindhoven in 1988. In 2003, Pot started designing under the name Studio Bertjan Pot. Based in Schiedam, the studio produces interior products marked by a highly experimental approach and a fascination with technique, texture, structure, pattern, and color.

**Bertjan Pot**

Bertjan Pot wurde 1975 in Nieuwleusen, Niederlande, geboren. Er machte 1988 an der Design Academy Eindhoven seinen Abschluss. Im Jahr 2003 eröffnet Pot in Schiedam das Studio Bertjan Pot, das sich mit Innenarchitektur mit einem experimentellen Ansatz beschäftigt, der auf die Vertiefung der Techniken, Strukturen, Texturen, Muster und Farben ausgerichtet ist.

**Bertjan Pot**

Bertjan Pot est né en 1975 à Nieuwleusen, Hollande. Il a été diplômé de la Design Academy d'Eindhoven en 1988. En 2003, Pot ouvre à Schiedam le Studio Bertjan Pot, qui s'occupe d'interior design, avec une approche expérimentale orientée vers l'approfondissement des techniques, structures, textures, modèles et couleurs.



08

differenti  
colori

1492

moduli  
triangolari che  
si congiungono  
perfettamente  
su tutto il corpo  
della poltrona  
come un abito  
su misura

82

19

combinazioni  
di colore



10000

e più ore  
di lavoro  
per sviluppare  
il disegno

100

fili di trama  
al cm

## ITA

Omaggio alla creatività olandese, ciascuna variante Boxblocks riveste 90 edizioni limitate con un abito fatto su misura, per un totale di 270 modelli, tutti numerati con doppia marchiatura. L'architettura della poltrona è rispecchiata nella lavorazione innovativa del tessuto Boxblocks che è composto da 8 fili colorati mischiati due alla volta per creare 19 colori che sono disegnati a dima per tracciare la forma della poltrona. Realizzato grazie a una macchina di tessitura Jacquard a controllo numerico di alta tecnologia, ha un disegno geometrico unico, perfettamente equilibrato, in cui la combinazione di triangoli non è mai ripetuta.

## ENG

The architecture of the armchair is reflected in the innovative workmanship of the Boxblocks fabric which is made up of 8 coloured threads mixed 2 at a time to create 19 different colours on a template which outlines the shape of the armchair. Carried out with an advanced computer controlled jacquard weaving machine, the result is a unique and perfectly balanced geometric pattern in which the combination of triangles is never repeated. A homage to Dutch creativity, each unique Boxblocks version fits 90 limited edition pieces like a tailor-made dress, for a total of 270 models, which are double marked.

## DEU

Als Hommage an die niederländische Kreativität bekleidet jede Boxblocks Variante 90 limitierte Editionen mit einer maßgeschneiderten Hülle, das ergibt insgesamt 270 Modelle, die allesamt mit Doppelmarkierung nummeriert sind. Die Architektur des Sessels spiegelt sich in der innovativen Verarbeitung des Boxblocks Gewebe wider, das aus 8 farbigen Fäden besteht, die jeweils in 2er-Paaren kombiniert werden, um 19 schablonierte Farben zu ergeben, um die Form des Stuhls nachzuzeichnen. Auf einer Jacquard-Webmaschine mit High-Tech-CNC-Steuerung erzeugt, hat es ein einzigartiges, perfekt ausbalanciertes geometrisches Design, in dem sich die Kombination der Dreiecke nie wiederholt.

## FRA

En hommage à la créativité hollandaise, chaque variante de Boxblocks revêt 90 éditions limitées d'une housse faite sur mesure, pour un total de 270 modèles, tous numérotés avec un double marquage. L'architecture du fauteuil se reflète dans l'ouvrage innovant du tissu Boxblocks, qui se compose de 8 fils colorés mélangés 2 par 2, pour créer 19 couleurs qui sont conçues sur mesure pour retracer la forme du fauteuil. Tissé grâce à un métier à tisser Jacquard à commande numérique de haute technologie, il a un dessin géométrique unique, parfaitement équilibré, où la combinaison des triangles ne se répète jamais.

08 different colours.

08 verschiedene Farben.

19 colour combinations.

19 Farbkombinationen.

1492 triangular modules that combine and fit perfectly the body of the armchair like a tailor-made dress.

1492 Dreieckmodule, die sich über den gesamten Sesselkörper wie ein maßgeschneiderter Anzug miteinander verbinden.

1000 and more hours of work to develop the design.

Über 1000 Arbeitsstunden für die Entwicklung des Musters.

100 weft threads per cm.

100 Schussfäden pro cm.

08. différents couleurs.

19. combinaisons de couleurs.

1492. modules triangulaires qui se joignent parfaitement sur le corps du fauteuil comme un vêtement fait sur mesure.

1000. et plus heures de travail pour développer le dessin.

100. fils de trame au cm.

Misure dei prodotti  
Products sizes

Maße der Produkte  
Dimensions des produits

84

### Utrecht

p 64

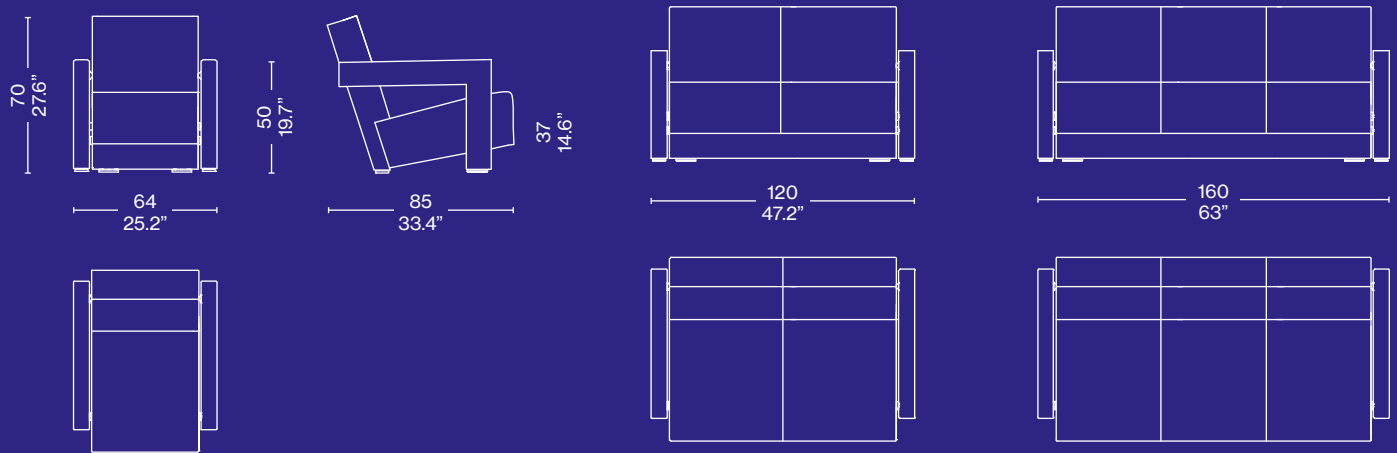

### Utrecht C90 Limited Edition

p 78

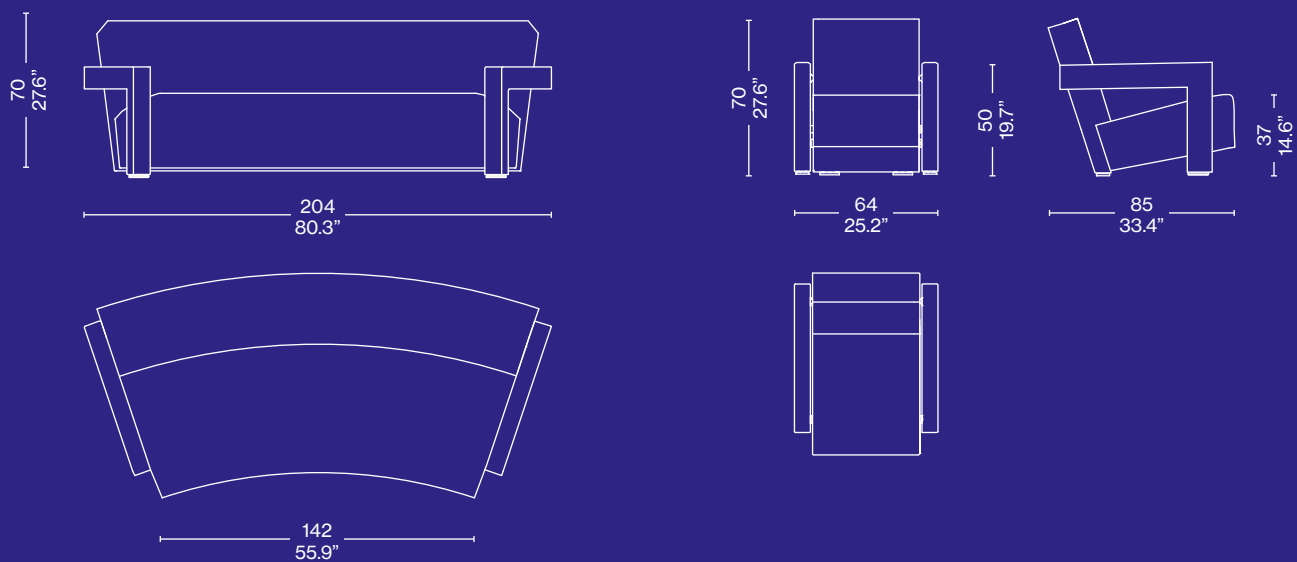

### Utrecht XL

p 74

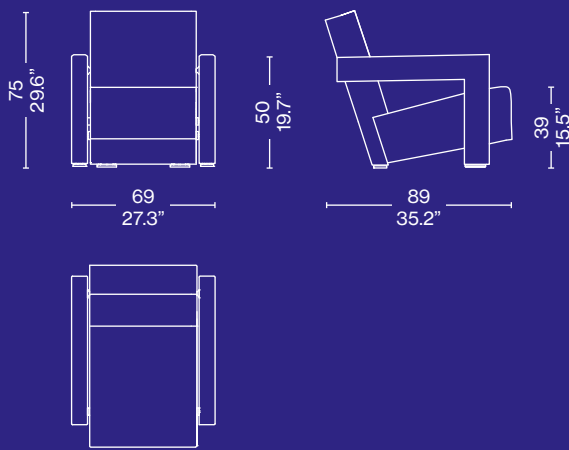

### Utrecht Baby

p 76

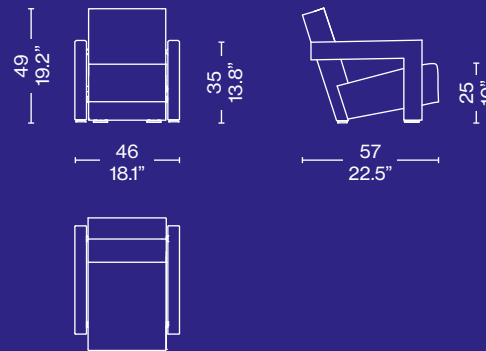

### Red and Blue

p 48 / p 52

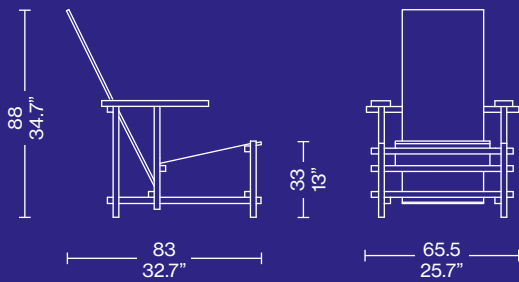

### Zig-Zag

p 56

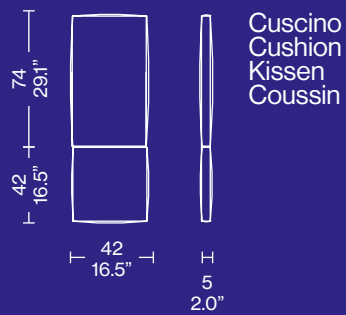
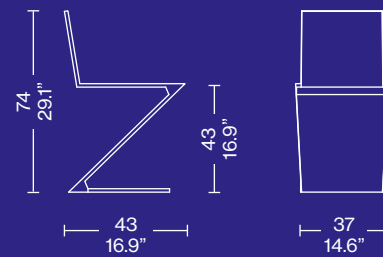

# Abaco

86



635 Red and Blue  
p 48



635 Black Red and Blue  
Zeilmaker version  
p 52



280 Zig Zag  
p 56



637 Utrecht  
p 64



637 Utrecht XL  
p 74



637 Utrecht Baby  
p 76



637 Utrecht C90  
Limited Edition  
p 78





# Cassina

Cassina S.p.A.  
1, Via Busnelli  
I - 20821 Meda (MB)  
Tel. +39 0362372.1  
Fax +39 0362342246  
www.cassina.com  
info@cassina.it

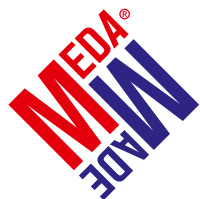

Copywriter

—  
Barbara Lehmann

Art Direction e Graphic Design

—  
Studio FM Milano

Photo

—  
Giuseppe Brancato  
Stefano De Monte

Color Selections

—  
Pan Group

Printed in Italy by

—  
O.G.M. 2016

Copyright © Cassina S.p.A. 2016  
All rights reserved

Thanks to

—  
Centraal Museum, Utrecht  
Gemeente Museum, Den Haag  
Maria Austria Instituut, Amsterdam  
Martine Eskes, on behalf of the heirs  
to Gerrit Rietveld  
Museo Maxxi, Roma  
Nederlands fotomuseum, Rotterdam  
Sander van de Wiel, on behalf of  
Pictoright